



Funded by
the European Union



Moduli

Qëndistari dhe punimi i veshjes tradicionale

Kapitulli 1 :

1. Njohuri kulturore mbi artizanatin tradicional
2. Kuptimi i fjalës artizanat, artizan
3. Historiku i artizanatit
4. Llojët e artizanati
5. Rëndësia e trashëgimisë kulturore
6. Artizanati në Mirditë
7. Njohja e materialeve
8. Njohja e mjeteve të punës
9. Përdorimi i mjeteve të punës
10. Siguria në punë, rreziqet
11. Këshilla të përgjithshme

Kapitulli 2 :

Teknikat e punës me shtiza.

1. Sythat
2. Thurja me 4 ose 5 shtiza
3. Si të thurim më shpejt
4. Pakësimet e thysave
5. Shtimi i sythave

6. Mbyllja e sythave
7. Kapja e sythave
8. Bordura e hapjes së kardiganit
9. Thurja me dyfish ngjyra
10. Fiksimi me thurje
11. Teknika: mbështill, kthe dhe çmbështill rreshtat e shkurtër
12. Xhufkat
13. Qepja e punimit
14. Qepja e përkohshme

Teknikat e punës me grep.

1. Hapa për punimin me grep

Teknikat e punës në qëndistari:

1. punimi shkop
2. punimi syth
3. punimi zinxhir
4. punimi chevron
5. punimi couching
6. punimi kretan
7. punimi lule dele
8. punimi feather
9. punimi mizë
10. punimi francez
11. punimi kurriz peshku
12. punimi stem

Kapitulli 3 :

1. Punimi i rrobave të bardha.(grykë këmishe,këmishë, mbathje) dhe elementeve zbukurues.
2. Qendisja e nje elementi tradicional të corapeve të brezit për ta vendosur në kornizë:
3. Punimi me shtiza i një fashe për të mbajtur flokët:
4. Punimi me grep i një luleje për mes tavoline:

KAPITULLI 1

Njohuri kulturore mbi artizanatin tradicional

Kuptimi i fjalës : artizanat, artizan

- Artizanat – Prodhimi i sendeve të përdorimit të gjërë nga zejtarët; shërbimet e ndryshme për popullin, që bëhen nga zejtarët; zejтари.
- Artizanal – Që bëhet a prodhohet me dorë e me mjete të thjeshta nga zejtarët, që nuk prodhohet në fabrikë.

Historiku i artizanatit :

Arti i zbatuar popullor¹ në Shqipëri ²

Arti popullor është një manifestim i vetvetishëm i ndjenjës artistike të popullit. Historia e njerëzimit nuk njihet popull që të mos ketë qenë krijues gjatë ekzistencës së tij historike, krijues veprash arti si dhe ruajtës më i mirë i traditave artistike. Arti popullor, është në një farë mënyre vazhdim i pandërprerë i historisë së popullit. Ai tregon se tradita teknike dhe forca krijuese artistike nuk kanë humbur gjatë kohëve. Në etapa të ndryshme të zhvillimit shoqëror ecuria e këtij arti nuk është e njëjtë; me kohë ai ndryshon si nga forma dhe nga përmbajtja por kushtet në të cilat zhvillohet përcaktojnë shpejtësinë e zhvillimit të tij.

Zbukurimi i objekteve të përdorimit të përditshëm, punë e fshatarëve, barinjve dhe zejtarëve të fshatit e qytetit shihet në objektet prej guri të gdhendur, në enët prej balte, në punimet e tekstitit, në qëndisjet e shumëllojshme, në kostumet e shumta e të larmishme krahinore, në orenditë shtëpiake, në arkitekturën interesante, etj., dhe gjithnjë pasqyron kushtet e jetesës së popullit në të kaluarën dhe sot.

Arti popullor ndahet në dy grupime të mëdha:

1. I pari është arti i fjalës, i muzikës e valles që lidhet me ngjarje, ndodhi, kënaqësi e gëzime a hidhërimi të caktuara të jetës së njerëzve në momente të vecanta.
2. Grupimi i dytë është arti i zbatuar ose aplikativ, pra art në ndërtim, në punime druri, metali a guri, në enë e orendi, në zbukurim të mjediseve a pjesëve të vecanta në shtëpi, vegla e mjete pune, në veshje.

¹ Arti i zbatuar popullor nga Andromaqi Gjergji

² http://www.e-albania.al/_layouts/StaticPages/Page.aspx?Code=culture#.Uuf1wNI1jcs

Enologjia e shqipëtarëve nga Prof. Dr. Mark Tirta

Grupimi i parë përfshin:

- Artin e argëtimit
- Këngët
- Vallet
- Letërsinë popullore
 - Eposin legjendar
 - Baladat
- Ritet e gëzimit
- Ritet e hidhërimit

Grupimi i dytë përfshin:

- Punimin artistik në veshje e shtrojë
- Poceria
- Gdhendja artistike e gurit
- Punimi artistik i drurit
- Arti në metale
 - Argjendaria
 - Stoli trupi
 - Zbukurime armësh

Punimin artistik në veshje e shtrojë.

Vend të rëndësishëm ze në artin popullor punimi në veshje e shtrojë.

- Arti dekorativ në veshje e shtrojë ka si bazë të tij mjeshtrinë e punës në avlëmend, ka rrobaqepsinë, ka punëdoret me thurje a me grep e gjilpërë.

- Veshjet e shtrojet në tërë trojet shqiptare bëheshin kryesisht nga gratë dhe vajzet. Gratë bënin që nga corapet e dorezat, përparjet e deri tek veshjet e shajakut, qilimat e sixhadet, flakadat të zbuluara me forma gjeometrike me figura mitike e simbole mbarësie.



Poceria

Është një zeje e ushtruar në shekujt e kaluar në disa vise shqipëtare si: në Gojan të Mirditës, në Kavajë e në German të Matit, në Bradvicë të Korçës. Në disa zona të ndryshme të Kosovës e vise të tjera. Produktet ishin enë prej balte. Krahas anës praktike në to vërehen edhe ana estetike si në forma, në simetri, në motive me të cilat zbukuroheshin.



Qeramikë me zbukurime, Bradvica e Korçës.

Gdhendja artistike e gurit.

Shqipëria është një vend me shumë male e kodrina shkëmbore është e pasur me material guri të llojëve të ndryshme, që nga më të thjeshtit e deri te mermeri i cilësisë së lartë.

Në shtëpitë shqipëtare spikatin oxhaqet e zbukuruara, harqet e gdhendura të dymëve me motive të ndryshme.

Ndër mjeshtrat më të spikatur gurëskalitës përmendim: mjeshtrat dibranë, mjeshtrat nga Përmeti, nga Cermenika, nga Korca, nga Mokra, në Mirditë: krahina e Fanit shquhet për mjeshtrat që e punojnë gurin me shumë hijeshi si zbukurim të dymëve të shtëpive, të oxhaqeve, të përkujtimeve mbivarrore.

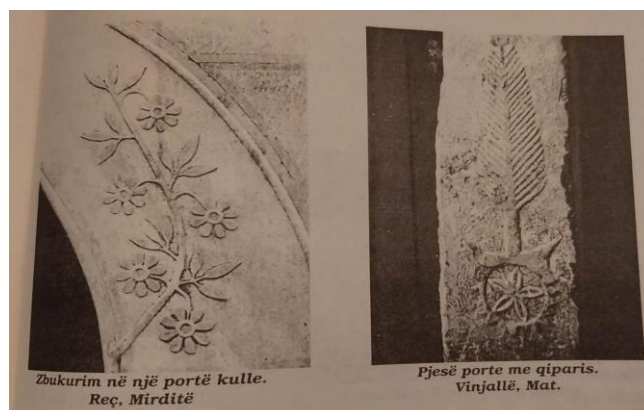

*Zbukurim në një portë kulle.
Reç, Mirditë*

*Pjesë porte me qiparis.
Vinjallë, Mat.*

Punimi artistik i drurit

Punimi i drurit kudo e pati zanafillën e rrugën e zhvillimit si një art baritor. Për të plotësuar nevojat e jetës familjarë mjeshtrat e drurit krijuan shumë objekte si: kërraba, lugë, furka, kuti duhani, vegla muzikore, kavallë, krehëra, stola, karrige, djepa, tabaka, kuti, arka grash, dyer e rafte, voza enë e orendi të jetës së përditshme, tavane e dysheme duke i zbukuruar ato me motive të ndryshme

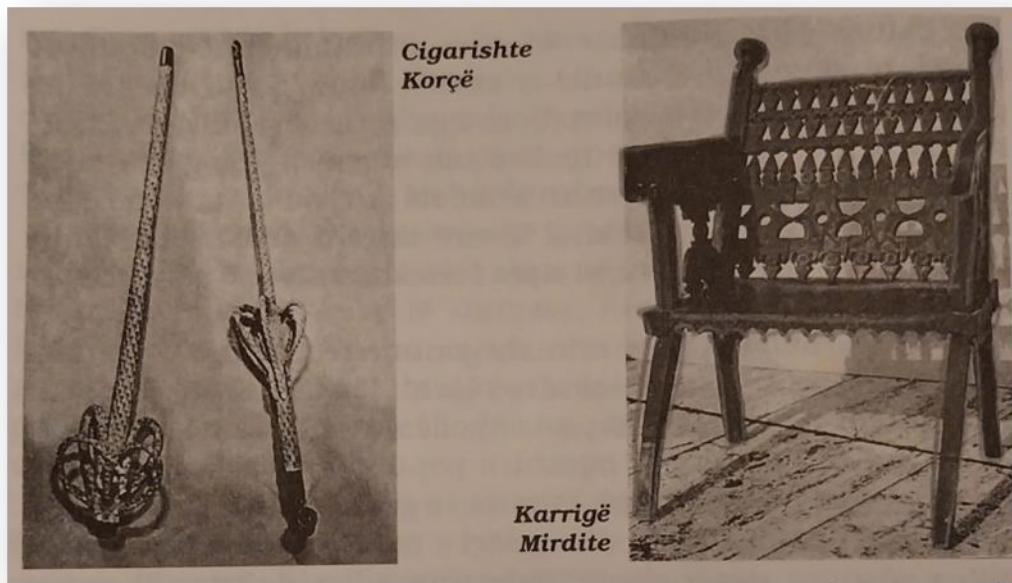

Argjendaria :

Ndër Shqiptarë, punimet artistike në metale kanë një traditë të lashtë, që në Ilirë, në Parailirë, për të vazhduar deri në kohët e sotme.

Prodhimet e argjendarëve, sipas funksionit që kryenin në jetën e njerëzve, në vështrim zbukurues ndahen në 3 grupe.

1. Stoli trupi të njeriut ose për kalin e shalës. Ndër to përmendim: balloren (për ballin e nuses), tëmthoret (që viheshin anash ballit), vathët e veshëve, gjerdanët, nishane e paret e fytit e të gjoksit, paftat (fodullat e jelekut), paftat e zinxhirit e brezit, unazat.
2. Stoli të armëve si togëza, harbia, vajmbajtëse.
3. Enë e orendi të shtëpisë a në objekte kulturi.

LLOJET E ARTIZANATIT³

Prodhimet e dorës, në të cilën mbizotëron tradita apo vlerat artistike, janë shprehje e formave të mëposhtme të artizanatit:

Artizanati tradicional

Mund të përkufizohet tradicional krijimi i një produkti në përputhje me teknikat dhe metodat e përcaktuara gjatë kohërave, sipas zakoneve dhe traditave në nivel lokal apo rajonal, në një kontekst të caktuar historik ose kulturor. Prandaj produkti duhet të bëhet me teknikat dhe mjetet që respektojnë me besnikëri modelet, format, stilet dhe dekoracionet gjetur e ruajtur në koleksionet publike dhe private dhe / ose në dispozicion nga burime dokumentare që kanë të bëjnë me trashëgiminë kulturore.

Artizanati artistik

Artizanati artistik është produkt unik apo me numër të kufizuar, në çdo material, i cili është i shkëlqyer nga pikëpamja teknike, duke respektuar rregullat dhe vlerat, ka një formë innovative autonome dhe dallohet nga bukuria estetike (përmasa, ngjyrat, detajet dekorative). Komunikimi i zgjedhjes stilistike dhe / ose shprehja e gjuhës së krijuesit të saj, është një shembull i përkujdesjes dhe saktësisë së traditës ose propozimit në një nivel eksperimental të procedurave të reja të realizimit.

Konceptimi dhe produkti mund të kryhet nga një zejtar, i çfarëdo arsimimi për artin përmes një shkolle apo trajnimi.

Prandaj janë konsideruar punime artistike produktet me vlerë të lartë estetike apo frymëzuar nga forma, modele, dekore, stile dhe teknika që përbëjnë tiparet tipike të trashëgimisë historike dhe kulturore duke marrë parasysh risitë në përputhje dhe respektim të traditës artistike.

Artizanati inovativ

Mund të quhet inovativ realizimi i një produkti i cili paraqet më shumë ose më pak modifikime të thella në zgjedhjen dhe përdorimin e metaleve bazë dhe / apo lidhje metalike, të përpunuara në bazë të procedurave të veçanta, në vend të veçantisë së tyre estetike dhe funksionale, dhe / ose kritereve dhe / ose sistemeve të përdorura për të arritur atë, që përfaqësojnë elemente të reja në krahasim me të kaluarën.

³ Disciplinare di produzione (ex art. 15, l.r. 10/07)- Lavorazione artigianale dei metalli comuni

Rëndësia e Trashëgimisë kulturore

- Trashëgimia kulturore është një mënyrë jetese që një komunitet e ka trashëguar nga brezat e mëparshëm dhe të cilën e përcjell tek brezat pasardhës dhe i referohet vendeve kulturore, vendeve historike, monumenteve, objekteve me rëndësi për arkeologjinë dhe arkitekturën, folklorin dhe veprimtaritë tradicionale.
- Artet performuese, praktikat shoqërore, ritualet, njohuritë dhe praktikat në lidhje me natyrën, ceremonitë fetare, aftësinë për të prodhuar zanate tradicionale, muzikë, vallëzim, letërsi, teatër, gjuhë, ushqim, zakone, shprehje artistike të çdo lloji e kështu me radhë; me fjalë të tjera, të gjitha vlerat për ne çdo ditë dhe për këtë arsye konsiderohen jetike dhe për t'u ruajtur për brezat e ardhshëm.
- Trashëgimia kulturore u ofron njerëzve një lidhje me disa vlera shoqërore, besime, fe dhe zakone, duke u mundësuar atyre të identifikohen me popullata të tjera me prejardhje të ngjashme, të fitojnë një ndjenjë uniteti dhe përkatësie në një grup dhe duke u mundësuar atyre të kuptojnë më mirë gjeneratat e mëparshme, historinë. që i ka karakterizuar deri më sot dhe që i ka lejuar të marrin identitetin e tyre aktual, lidhjen e tyre me të kaluarën, me të tashmen dhe me të ardhmen, të domosdoshme në një epokë globalizimi në të cilën na ndihmon të kujtojmë diversitetin tonë kulturor , zhvillimin e respektit të ndërsjellë dhe një dialogu të rinovuar ndërmjet kulturave të ndryshme.
- Kjo sepse trashëgimia, materiale apo jomateriale, na jep një ndjenjë identiteti.

Ne mund të përdorim mënyra dhe metoda të ndryshme për të mbrojtur trashëgiminë tonë kulturore, veçanërisht atë jomateriale.

- Për shembull, të folurit e gjuhës sonë na ndihmon të ruajmë identitetin tonë etno-gjuhësor; mospërdorimi i gjuhës sonë sigurisht që mund ta bëjë atë të zhduket në planin afatgjatë.
- Organizimi dhe pjesëmarrja e palodhur në festat tona kombëtare, kaq shumëngjyrëshe dhe argëtuese, tërheq njerëz nga jashtë dhe brenda komunitetit dhe një pjesëmarrje e vazhdueshme në aktivitetet kulturore, sa herë që kemi mundësi, do të garantonte ruajtjen e trashëgimisë kulturore në fjalë.
- Trashëgimia jonë kulturore ka lindur nga një përzgjedhje e kujdesshme e historive të ndryshme nga njerëzit që jetojnë në shtetin aktual kombëtar me qëllim të krijimit të një sensi të përbashkët identiteti: në fakt, janë historitë që zgjedhim nga e kaluara jonë ato që thonë diçka për ne. si popull, pra, gjatë gjithë rrjedhës së jetës sonë jemi zgjedhur për të kryer një detyrë shumë të rëndësishme!
- Trashëgimia kulturore luan një rol shumë të rëndësishëm në jetën tonë pasi është ajo që na mban të lidhur me fenë, traditat dhe besimet tona dhe është detyrë e shoqërisë sonë të ruajë trashëgiminë tonë kulturore.

Trashëgimia kulturore:

- transmeton mesazhe, mësimet dhe vlera të mençura që i japin kuptim jetës së njerëzve;
- përfaqëson identitetin e një grupi shoqëror në një kontekst të saktë;
- siguron një ndjenjë uniteti dhe përkatësie brenda një grupi, duke na lejuar të kuptojmë më mirë gjeneratat e mëparshme dhe historinë e tyre duke na treguar se nga kemi ardhur;

- është burim i vërtetë i zhvillimit ekonomik;
- lehtëson të kuptuarit e diversitetit të njerëzve dhe zhvillon paqen dhe mirëkuptimin e ndërsjellë;
- ndikon fuqishëm në identitetin tonë dhe rrjedhimisht në besnikërinë tonë, njohuritë tona, besimet tona, emocionet tona dhe sjelljet tona të zakonshme;
- çon në një ndërgjegjësim më të gjerë për kompleksitetin tonë kulturor dhe themelet e tij të domosdoshme;
- promovon zhvillimin intelektual të njerëzve;
- është një burim unik frymëzimi me vlerë të paçmueshme;
- duke ruajtur filozofitë dhe mënyrat e ndryshme të të menduarit, ndihmon të jetojmë në një botë dinamike dhe të këmbyeshme, duke e bërë kështu jetën tonë shumë më interesante!

Artizanati në Mirditë

Mirdita është e përmendur për artizanë të talentuar, që kanë prodhuar me mjeshtëri produkte tepër të kërkuara nga tregu. Dallohen pocarë në zonën e gojanit, punuesit e drurit, qëndistaret në të gjithë zonën e Mirditës, përpunueset e leshit në të gjithë zonën e Mirditës, gdhendësit e gurit në zonën e Fanit, punuesit e stolive në metale.

Mirdita dallohet për pasuri të larmishme etnografike, që përfshijnë prodhimet zejtare, prodhimet artistike, veshjet popullore, zakonet, doket, folklorin e rrallë. Kostumet popullore Mirditore janë shumë tërheqëse, keto kostume përdoren me elementë të ndryshëm sipas moshës dhe riteve festive a mortore në të cilat vishen.



Veshja popullore Mirditore

Pjesët e veshjes tradicionale të gruas mirditase (mirditore) kanë qënë:

- Këmishë e gjatë deri sipër shputës së këmbës; 3 deri 7 shtatash, po edhe 9 a 11, në qafë e në gjoks e zbukuruar me figura simbolike të stilizuara, të bardhë në të bardhë.
- Mbathje të gjata. Dikur këto kanë qënë prej leshi a prej liri të bëra në dy liq (këmishë e mbathje).
- Xhupi; zhgun pa mëngë e i gjatë deri poshtë gjunjëve, zbukuruar me gajtanë të zinj e me figura simbolike të kuqe, vishnje, kafe a të zeza; ngjyrat e errëta te veshjet e vajzave në pubertet e deri në martesë, virgjërat natyrale (jo ato me vendim pleqësie e me dorëzanë që visheshin si burrat).
- Gjaheng (zhgun me mëngë, pak më i gjatë se xhupi, me mëngë të gjata, me qëndisje në duar e në anë të tij, me ngjyra të ndryshme sit ë xhupit.
- Xhamadan shajaku i zi ose i bardhë, i gjatë deri në bel.
- Antari dikur me cope avlëmend i më vonë e blerë në treg, e zezë a e bardhë, ose vishnje a e kuqe.
- Triko e zezë a e bardhë, bërë me shtiza.
- Çorape të qëndisura në të bardhë, ose me ngjyra të ndryshme, simbole të stilizuara.
- Për nuse çorape me qëndisje e grykë shumë të gjërë.
- Opinga me gjalmë, punuar me fije dredhe nga lëkurë gjedhi.
- Shami koke e zezë; më parë janë mbajtur në kokë “kapuçë” (“kaçurretë” a “kaçulitë”), të bërë me shajak të pa shkelur e në dy liç, pak si të lëshuar nga prapa deri poshtë qafës e të ngritur me pjesën e përparme; bëheshin edhe me shtiza, janë mbajtur të bardhë a të zi.
- Brezi i bërë me avlëmend me ngjyra kuq e zi, më të errta e më të hapura, sipas moshës e gjendjes sociale; vajzë, e ve, plakë, e virgjër, me ngjyra të errëta; prapa kishte tufa të kuqe a të errëta.
- “Stravecja” (përparja) me tufa të gjata përpara, stravece nusje që është shumë e gjatë e me tufa të gjata, qëndisje të kuqe e me figura simbolike të stilizuara, me lidhëse rreth mesit, e bërë me avlëmend.
- “Xhuradini” i zi, me mëngë të shkurtra që mbahej në vdekje, ose për udhëtim, në të shkuar në ceremoni a në manifestime me shumë njerëz.

Veshja mirditore e grave është përshtatur në rite të ndryshme dhe sipas moshës ose ritit në të cilin vishej.

- Vajzat visheshin me të bardha vendosni qemer pa tufa të lidhur në bel me përparse të vogël me xhamadan dhe vendosnin në kokë një shami të zezë pa tufa.
- Nusët visheshin me rrobat e bardha, me xhamadan të kuq, me gjaheng të gjatë me mëngë të gjata prej shajaku, me xhup pa mëngë shajaku, vendosnin në kokë strenglat(futat), në bel vendosnin qemer dhe stravece të gjatë. Në ditën e dasmës vendosnin duvakun, corapet e brezit në brez dhe shamijat që mbulonin duart. Mbas një viti martesë nusja mbante shami të zeze rreth kokës.

- Gratë në moshë visheshin me rroba të bardha, me xhamadan ngjyrë të errët, me qëmër ngjyrë vishnje, me përparëse të zezë.
- Në ritet festive visheshin rrobat më të bukura me ngjyra të ndezura.
- Në ritet mortore mbizotërontë rroba e bardhë, shamia në kokë e zeze, stravecja e erret ose përparësja e ngjyre e errët dhe xhupi në shenjë zie vishej mbrapsht, mbi xhup vishej xhurdini i zi me jakëzën hedhur mbi kokë për të mbuluar fytyrën me tufat e jakëzës.



Kostumi i burrit mirditor:

- Veshjet mirditore janë me elemente të pastra shqiptare, pa ndikime osmane dhe sllave. Kostumi i burrave të Mirditës ndryshon pak nga ai i trevave fqinje. Veshja e vjetër ishte ajo me brekesha e këmishën përmbi to dhe pastaj dollamën prej shajaku të bardhë, të qepur e të zbukuruar hijshëm me gajtana të zi, kostum ky që me pak dallime mbahej edhe në Mat e Dibër. Nën ndikimin e trevave fqinje, mirditasit përdorën edhe xhamadanin e leshtë me mëngë ose pa mëngë; xhurdinë e zi me jakë dhe tufa në fund; tirqit prej shajaku të bardhë me gajtana të zi; brezin e leshtë me ngjyrë të kuqe etj. E vjetër në Mirditë konsiderohet veshja me këmishë dhe brekesha, që ishte prej liri ose prej leshi të shkelur ose jo. Brekeshat vijnë që nga Mesjeta dhe përmenden së pari në një dokument të vitit 1330. Ato ishin veshje para turke me origjinë të vjetër dhe nuk duhen ngatërruar me shallavaret orientale që mbanin burrat katolikë shkodranë deri në shpalljen e Pavarësisë. Marin Bici i përmend brekeshat si veshje të mirditorëve gjatë vizitës së tij atje në vitin 1610. Nga elementet e veshjeve të vjetra të burrave, akoma mbahen edhe sot kësulata e bardha dhe opingat (këpucët prej lëkure primitive)



NJOHJA E MATERIALEVE

Fijet

Përshkrimi i komponentëve të leshit

Produkti nga leshi mund të përshkruhet si “lesh i pastër” vetëm nëse përbëhet kryesisht nga

Shembull: Vizatoni dy rrahë në karton të hollë dhe pritini. Vendosini dy rrahët e kartonit mbi njëri tjetrin. Fusni në një gjilpërë fije portokalli të gjatë të bërë dysh. Mbështillni rrahët e kartonëve dendur derisa kartoni të mos duket më. Prisni me gërshtë fijet që ndodhen në buzë të rrethit të kartonit, pasi e_i keni lidhur nyje që mos të hiqet. E heqim kartonin duke e lidhur fort në mes dhe pastaj shpupurisim fijet e prera që do të krijojnë një xhufkë.

fibrat e leshit të cilat paraprakisht nuk kanë qenë pjesë përbërëse të ndonjë produkti të gatshëm dhe i cili nuk i është nënshtruar asnjë procesi të tjerrjes dhe/ose rrahjes, përveç atyre që kërkon prodhimi i vet produktit, e as nuk janë dëmtuar gjatë përpunimit ose shfrytëzimit.

Emërtimet e mësipërme mund të përdoren në përshkrimin e leshit i cili është pjesë përbërëse e fibrave të përziera kur:

- Leshi i cili përbën së paku 25% të totalit të peshës së përzierjes;
- Përveç leshit në përzierjen e fibrave të krehura gjendet edhe një lloj fibër tjetër e krehur;
- Në rastet e përmendura duhet të tregohet përqindja e plotë e përbërjes.

Veshjet kanë procese të ndryshme larjeje, bazuar në vetitë e materialeve të tyre. **Pyetini kursantët nëse kanë futur një bluzë leshi në lavatriçe dhe e kanë prishur atë. Çfarë kanë bërë me atë bluzë?**

Kujdes! Trikoja duhet të jetë e tillë sa të duket punimi, pra të duket si një e tërë. Nëse punimi nuk është prishur tërësisht, futeni trikon në lavatriçe me ujë të nxehtë.

USHTRIM – Fibrat

Merrni një copë dhe filloni ta prishni duke i nxjerrë fijet. Kërkoni që kursantët të bëjnë të njëjtin veprim. Fillin e nxjerrë nga copat, u thoni nxënësve ta vëzhgojnë. Ata do të vënë re se ajo përbëhet nga fije akoma më të holla që janë fibrat.

Fibrat janë lëndët e para të prodhimit të copave. Diskutoni bashkë me kursantët për origjinën e tyre, natyrore ose sintetike, duke i nxitur ata të japin shembuj.

Fibra

natyrore

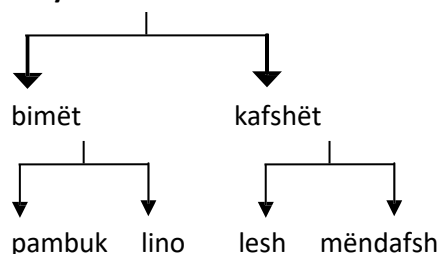

sintetike

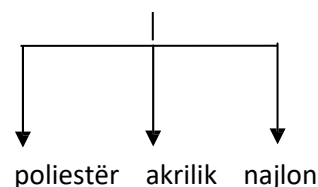

Penjtë

Emërtimi	Përshkrimi i fibrave
Leshi (1)	Leshi (1) Fijet nga delet ose leshi qengjit (Ovis aries)
Angora, Alpaka, lama, deve, kashmir, lesh angore, , vikuna, jak, guanako, gëzof kostori, gëzof vidre, shoqërohet me ose pa emërtimet shtesë “leshi” ose “qimet”	Qimet e llojeve të tjera shtazore: alpaka, lame, deve, dhi Kashmir, dhi angore, lepurangore, vikuna, jak, guanaka, dhi kashgora, kostari, vidër.
Mëndafsh	Fibrat të cilat përfitohen ekskluzivisht nga insektet prej nga prodhohet mëndafshi.
Pambuk	Fibrat e pambukut të fituara nga farat e bimëve të pambukut (Gossypium)
Lin	Fibrat e fituara nga kërcelli i bimës së linit (Linum usitatissimum). Produktet të cilat kanë bazë nga pambuku i pastër dhe ind nga lini i pastër, ku përqindja e fibrave të linit është së paku 40% të peshës totale të pëlhurës së pa kollarisur emërtohet “pëlhura pambuk-lini”.

NJOHJA E MJETEVE TE PUNES

Makina e qëndisjes: Njohja e pjesëve të saj

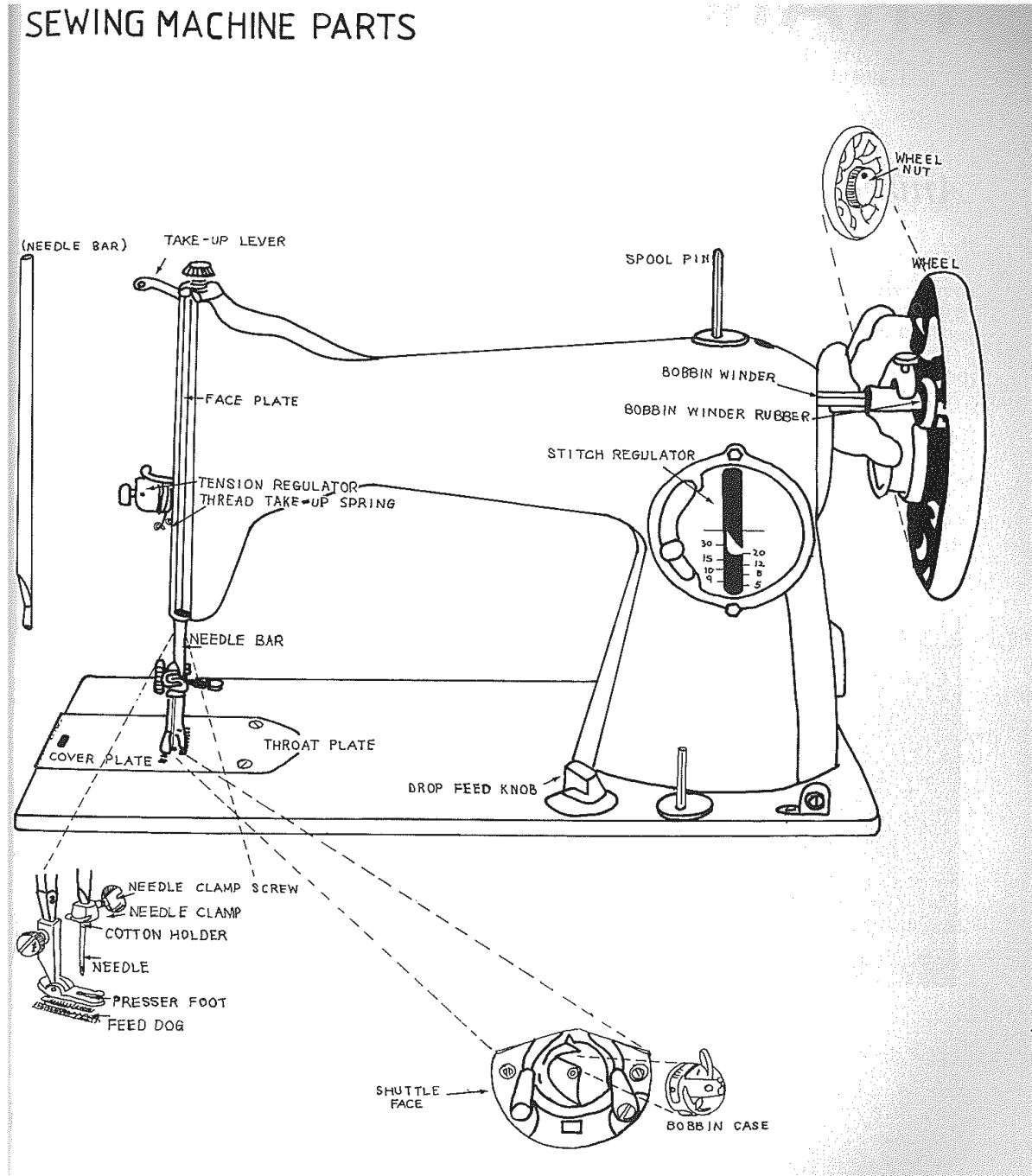

Ora do të zhvillohet me një makinë qepëse në dispozicion. Makinat e qepjes janë shumë popullore dhe gratë në përgjithësi do të donin ta kishin një të tillë. Ashtu siç dhe mund të ketë të tilla që nuk përdoren prej kohësh në shtëpitë tona.

Nevojitet vaj makine dhe furçë për pastrimin e penjurinave.

Gjilpërat

Shpesh këto thyhen sepse njerëzit përdorin masën e gabuar të gjilpërës për tipin e materialit që po qepin. Nëse përdorni masën e duhur të gjilpërës edhe puna do të dalë shumë më mirë dhe makina do të punojë më mirë. Përmasat e duhura janë:

Përmasat	Lloji i copës
11	Copë shumë e hollë dhe e butë
14	Copë e zakonshme
16	Copë e trashë dhe e rëndë

Për materiale të tjera si çanta, etj. duhet përdorur përmasa 16 e gjilpërës.

Shtizat dhe grepat e ndryshëm

Llojet e shtizave dhe grepave:

- Shtiza metalike 35-40 pond
- Shtiza druri 35-40 pond
- Gropa metalikë 5, 10, 16, 18, 19, 20
- Gropa druri 5 (të trashë)

Si të përdoren mjetet e punës – Praktikë

Synimi

Përgatitja e kutisë së rrobaqepësit

Kutia: gërshërë, sajit, sovajkë, pllaka, gjilpëra, furçat e pastrimit, shishja e vajit

Materialet & Ambienti

Mjetet e nevojshme: kavanoz qelqi, gërshërë, gishtëz, karfica, kopsa, një copë sfungjer, penjë, gjilpëra të thjeshta, me kokë, një copë dekorative.

Projekt

Një kavanoz qelqi mund të shërbejë si mbajtëse e sendeve të rrobaqepësit si: gjilpëra, penjtë, gërshërë, gishtëz, metri etj.

Te kapaku vendoset nje copë sfungjeri në formën e tapës. Sfungjeri pritët 2-3 cm mëi vogël se kapaku. Këtë sfungjer mund ta mbështjellim me copë dekorative për t'i dhënë pamje më të bukur.

Brenda kavanozit vendosim te gjitha mjetet që përmendëm më lartë.

SI TË PUNOJME ME SHTIZA ^{4 5}

Thurja e trikotazheve është një zej i vjetër i praktikuar kryesisht nga gratë që në kohërat e lashta. Kjo traditë është kaluar nga brezi në brez, nga nëna dhe gjyshja tek vajzat, duke parë këto të fundit vetë thurëset se si thurnin, si dhe duke u instruktuar nga gratë më me përvojë.

Mekanizimi i zejeve bëri që dhe thurja e trikotazheve të bëhet kryesisht me makineri dhe gjithmonë e më pak të praktikohet si punë shtëpiake. Sot thurja e trikotazheve me makineri është përgjithësisht më ekonomike se me dorë, gjithsesi ka raste kur thurja me dorë është më me interes sesa blerja e veshjeve. Një nënë apo një gjyshe mund të thur veshje për të gjithë familjen.

Veçanërisht rrobat e fëmijëve të vegjël, dorashkat, çorapet e leshit, kapelet një thurëse e shkathët mund t'i thurë në një kohë të shkurtër. *Thurja e motiveve të zgjedhura apo ideuara, veshjet e stiluara na japin kënaqësinë e krijuesit, kënaqësinë e të qenit i pavarur në plotësimin e dëshirave tona.*

1.1 Hedhja e rreshtit të parë, teknika e thjeshtë

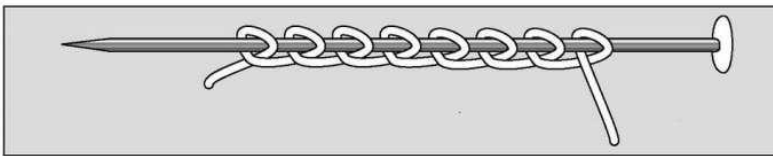

Ndiqni figurën për të hedhur rreshtin e parë të sythave mbi shtiza. Rreshti i parë i hedhur në shtizë me këtë teknikë nuk është aq estetik sa në teknikat e tjera që do ju tregojmë më poshtë. Gjithashtu është i vështirë për tu thurur më tej. Sythat i shpëtojnë shtizës dhe ndryshojnë madhësi gjatë thurjes së mëtejshme. Por kjo teknikë e hedhjes së rreshtit të parë është mjaft e përshtatshme për thurjet dandellë, sepse nuk bie në sy si dhe përdoret kur shtohen sytha në anë të punimit ose mbi një mbyllje sythash (psh. në vrimë kopse).

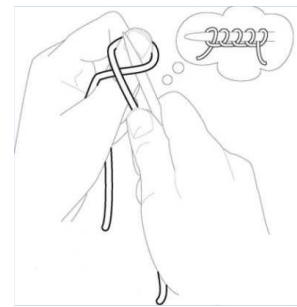

1.2 Hedhja zinxhir

Hapi 1

Bëjmë dy laqe (të cilat më vonë do të shturen) dhe i kalojmë në shtizën e majtë. Me shtizën e djathtë tërheqim fillin midis dy laqeve.

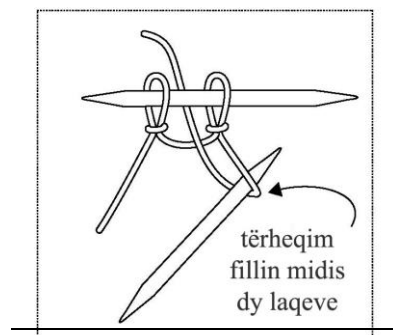

⁴ Libri: Tradita te vjetra _punime me shtiza_Vellimi I

⁵ Libri: Tradita te vjetra _punime me shtiza_Vellimi II

Hapi 2 E kalojmë fillin mbi shtizën e majtë.

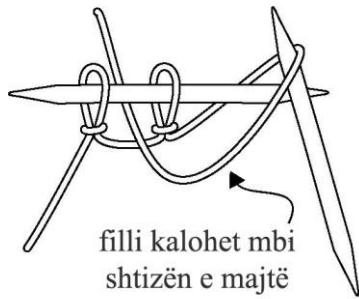

Hapi 3

Fusim shtizën e djathtë përmes urës midis dy sythave të mëparshëm dhe përsërisim hapat 1-2 derisa formohet numri i dëshiruar i sythave (nuk llogariten në numër dy laqet e para sepse këto do të shturen). Pasi kemi përfunduar me shtimin e sythave shturim dy nyjet e para. Dy nyjet e para shturen sepse nuk janë shumë estetike në anë të punës.

1.3 Hedhja mbi lak që hiqet

Kjo teknikë hedhjeje e rreshtit të parë fillojnë të thuren nga mesi (kapele, shall etj.). Rreth dy gishtave formohet një lak me fillin. Bishti të jetë mbi fillin punues. Filli punues kalohet mbi shtizë. Laku i formuar do të ketë pamjen e sythit pasi të formohet sythi i dytë. Sythi i 3-të, i 5të e kështu çdo syth tek formohet njëllonj si sythi i parë.

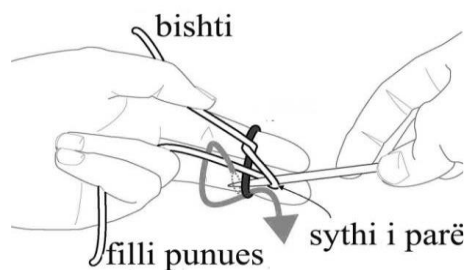
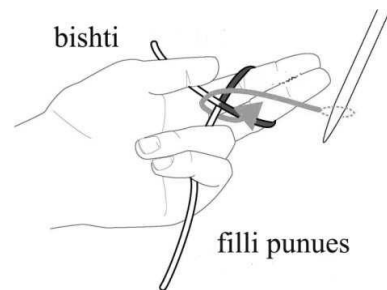

Shtiza tërheq përmes lakut të zi fillin punues duke formuar sythin e dytë, që shtrihet mbi shtizë. Sythi i 4rt, i 6të, e kështu çdo syth çift formohet njëllonj si sythi i dytë.

Bëjmë sythin e tretë njësoj siç bëjmë të parin. Vazhdojmë kështu me rradhë, duke bërë çdo syth tek siç bëjmë sythin e parë dhe çdo syth çift siç bëjmë sythin e dytë, derisa të kemi një numër tek sythash.

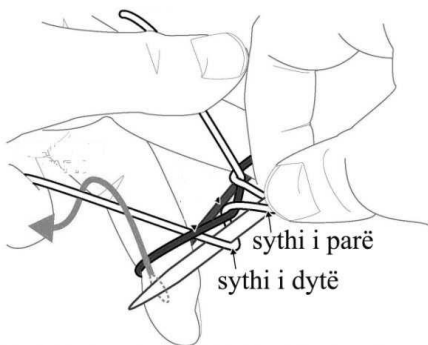

Tërheqim bishtin dhe laku (i shenjuar me të zezë) do të ngushtohet. Shpërndajmë sythat në kompletin 4sh-5ç të shtizave dhe pasi kemi thurur disa rreshta e tërheqim bishtin derisa të dalë nga sythat.

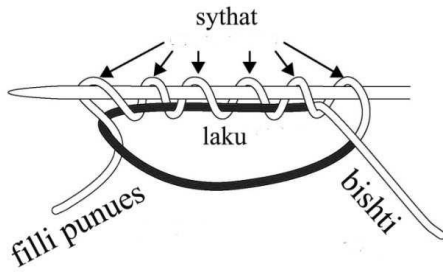

Kjo kapele ka një rresht të parë me 12 sytha të hedhur me teknikën e lakut që zhduket.

Nëse në rreshtin e parë na duhet numër tek sythash atëherë lakun e zi e bëjmë duke vendosur fillin punues mbi bishtin dhe sythin e parë dhe gjithë sythat tek i bëjmë njësoj siç bëmë sythin e dytë në ilustrimet më sipër, kurse sythin e dytë dhe gjithë sythat çift i thurim njësoj siç bëmë sythin e parë në ilustrimet e mësipërme. Kështu sythi i fundit i rreshtit të parë nuk do të shturet.

1.4 Hedhja e rreshtit të parë duke përdorur dy shtiza

Kur e hedhim rreshtin e parë me dy shtiza thurja mbi rreshtin e hedhur është mjaft e kollajtë, sepse kemi hedhur njëherësh rreshtin “përdhes” dhe rreshtin e parë. Kjo hedhje është sidomos e përshtatshme nëse punimi do të bëhet me 4-5 shtiza.



- 1) Bëjmë një lak duke mbajtur fillin punues mbi bishtin,
- 2) Kalojmë bishtin përmes lakut .
- 3) Fusim dy shtizat në lakun e krijuar (3) dhe e shtrëngojmë lakun,

Kalojeni shtizën si në figurë: mbi, nën, mbi fill dhe ngrijeni shtizën. Shtrëngojeni lakun, krijohet kështu nyja.

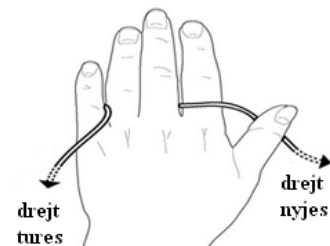

Ku duhet vendosur nyja? Nga bishti do të krijohen sythat e rreshtit të parë, prandaj ai duhet të jetë mjaftueshëm i gjatë.

Kalojmë fillin punues siç tregohet në figurë. Rregullimi i tensionit të fillit bëhet duke e bllokuar lëvizjen e fillit me gishtat midis të cilëve ai kalon.

Përgatitja

Filli i shënuar me **a** është filli punues, filli i treguar me **b** është bishti. Dy shtizat e kaluara përmes nyjes i mbajmë me dorën e djathtë, kurse fillin e mbajmë siç tregohet në figurë. E ngecim fillin **b** midis gishtit të mesit dhe gishtit të unazës dhe kalojmë gishtin e madh në lakun **b** të krijuar. Me gishtin e madh tërheqim fillin **b** në drejtimin e treguar me shigjetë. Kemi arritur në pozicionin e treguar. Lëvizim shtizat në drejtimin e treguar me shigjetë. Fijet i mbajmë të tensionuara me ndihmën e gishtave.

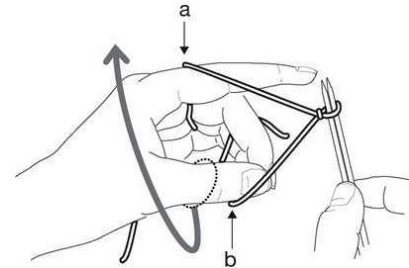

Pas lëvizjes së shtizave poshtë arrijmë në pozicionin e treguar në figurë. Lëvizim shtizat në drejtimin e treguar me shigjetë: duke i kaluar përmes lakut **b** mbërthejmë pjesën e përparme të harkut "a".

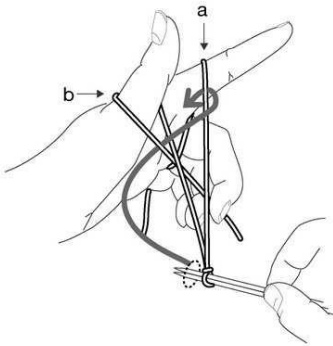

Fillin "a" të mbërthyer e tërheqim poshtë përmes lakut "b", në të njëjtën kohë e lirojmë lakun **b** nga gishti i madh duke ulur gishtin e madh. Drejtimi i lëvizjeve tregohet me shigjeta.

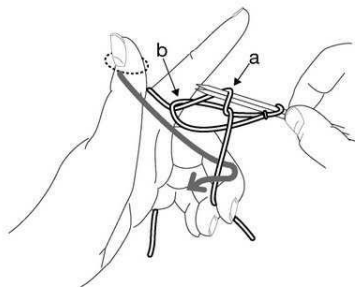
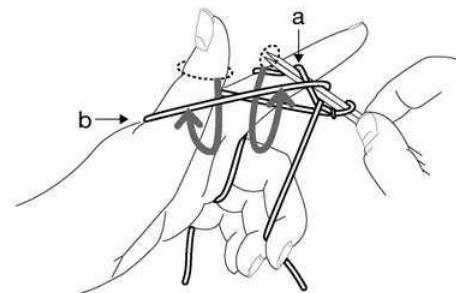

Laku "a" kalon përmes lakut "b". Laku "a" është sythi i parë i punimit kurse laku "b" është sythi "përdhes". Kalojmë gishtin e madh nën fillin që del poshtë sythit të sapobërë (siç tregohet më lartë me shigjetë) dhe jemi kështu në të njëjtin pozicion të treguar në hapin 3.

Përsërisim hapat derisa të kemi hedhur mbi shtiza numrin e nevojshëm të sythave. Hedhja me dy shtiza bën dy rreshta njëkohësisht. Kjo është shumë më e lehtë sesa të hedhim rreshtin e parë dhe mbi këtë të thurim rreshtin e dytë, sepse gjate thurjes mbi rreshtin e parë sythat i shpëtojnë shtizave. Që rreshti i parë i punimit të mos dalë i shtrënguar nuk duhet tensionuar shumë filli "b" me gishtin e madh sepse kjo shtrëngon shumë sythat e sapokrijuar.

Pasi kemi hedhur rreshtin e parë heqim njëren shtizë nga sythat. Nëse pasi kemi nxjerrë njëren shtizë nga sythat vëmë re se duhet të hedhim sytha shtesë, nuk ka nevojë të shturim rreshtin, mjafton të vëmë shtizën anash asaj me sythat dhe të hedhim sythat shtesë. Pas kësaj nxjerrim shtizën nga sythat shtesë të hedhur.

Udhëzimet për hedhjen me dy shtiza i filluam me bërjen e një nyjeje, sepse kjo është mënyra që shumë thurëse e fillojnë hedhjen. Gjithsesi, kjo nyje nuk është estetike sidomos në punime delikate si psh. shall dandellë, prandaj këshillojmë që hedhja të fillohet me një nyje të thjeshtë.

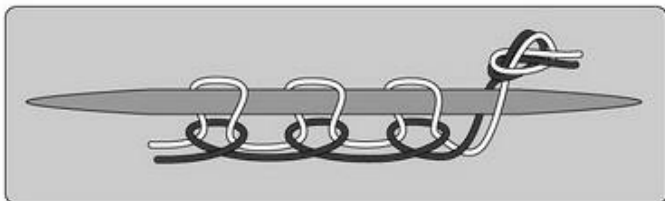

Nqs. kemi shumë sytha për të hedhur dhe nuk duam të vrasim gjatë ta lëmë bishtin që të mjaftojë, mund të përdorim një fije të veçantë në vend të bishtit. Këtë e lidhim gogël me fillin punues.

Nëse nevojitet që sythat e rreshtit të poshtëm të jenë të lirë për tu thurur në drejtim të kundërt veprohet kështu:

1.5 Hedhja e përkohshme

1. Punimi fillohet me fill çfarëdo (ngjyrë e zezë) dhe punohen disa rreshta me të. Më pas punohen disa rreshta me fillin e veshjes (ngjyrë e bardhë).
2. Shturim fillin e përkohshëm.
3. Kur mbërrijmë në rreshtin e fundit të fillit të përkohshëm, kalojmë shtizën në sythat e liruar sapo ato lirohen. Tani mund ta thurim veshjen në drejtim të kundërt me atë të fillimit.

SYTHAT

Pas hedhjes së rreshtit të parë në shtiza do të vazhdohet me thurjen e sythave mbi sythat e hedhur në shtizë. Thurja bëhet nga e djathtat në të majtë, duke kaluar fillin punues në sythat e mëparshëm. Kalimi i fillit punues mund të bëhet me dorën e majtë ose me dorën e djathtë. Tensionimi i fillit bëhet me po këtë dorë ose në stilin shqiptar duke e kaluar fillin rreth qafës.

Në figurë: nëse punojmë pa e kaluar fillin rreth qafës atëherë filli do të kalohet në dorë siç tregohet në figurë dhe do të tensionohet me ndihmën e gishtave midis të cilëve kalon.



Në thurjen norvegjeze me ngjyra ku punohet me dy fije njëherësh e njëjta dorë punon me të dy fijet ose secila dorë punon me nga një fill. Thurja me dy ngjyra njëherësh ka shpejtësi të pranueshme nëse të paktën njërin fill e mbajmë siç tregohet në figurë, jo duke e kaluar rreth qafës. Dy llojet kryesore të sythave janë sythi mbarë (ose ndryshe i përparmë) dhe sythi mbrapsht (ose ndryshe i prapmë)

Sythi mbarë (ose i përparmë)

Shtiza e djathtë futet ne syth dhe mbërthen fillin duke e tërhequr përmes sythit, një sy i ri krijohet në shtizën e djathtë. Filli nuk duhet mbajtur përpara punimit. Sythi nuk duhet të jetë i përdredhur. Më poshtë është një ilustrim tjetër i thurjes.

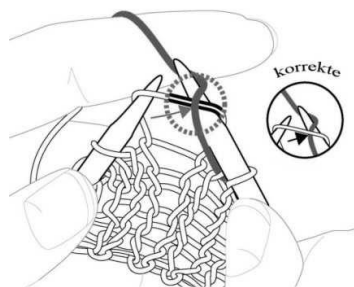
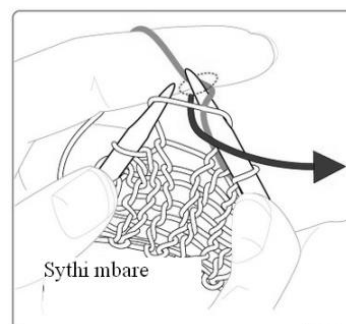

Filli nuk duhet të jetë i përdredhur përpara punimit

Sythi nuk duhet të jetë i përdredhur

Mëngjarashët përdorin shtizën e majtë për të punuar fillin. Fillin mund ta mbajnë me dorën e majtë ose të djathtë.

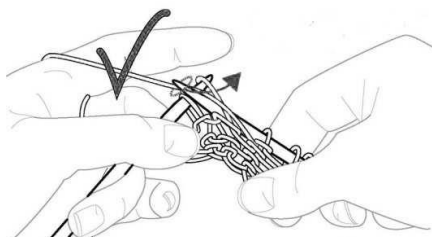
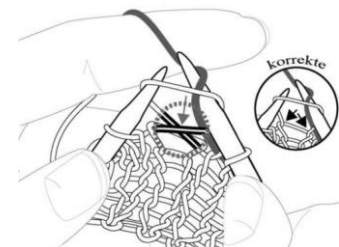

Sythi mbrapsht (ose i prapmë), i thurur me dorën e majtë.

Filli kalohet në syth nga përpara punimit. Thurja vazhdohet me thurjen e aq rreshtave sa janë të

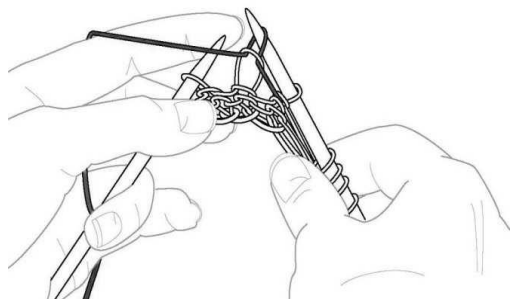

nevojshëm për arritjen e lartësisë së kërkuar të veshjes.

Nëse nuk thurim sythin e parë të çdo rreshti (ose sythin e fundit të çdo rreshti), shtyllëza e parë dhe e fundit e punimit do të duken si zinxhir, me pamje më estetike si dhe kjo lehtëson punimin e anës nëse duhet të shtojmë bordurë.

Shtyllëza e fundit e punimit siç duket kur nuk thuret sythi i parë ose i fundit i çdo rreshti.

Si t'i numërojmë rreshtat kur jemi duke punuar?

Rreshtin e sythave të hapur, të cilët ndodhen në shtizë, duhet ta numërojmë si rresht. Kurse rreshtin e sythave të parë mund ta numërojmë si rresht ose jo, por në çdo rast duhet të jemi të kujdesshëm në llogaritjen e rreshtave, sepse psh. nëse kur thurim kurrizin nuk i përfshijmë sythat në shtizë dhe sythat e parë, kurse kur thurim gjoksin i përfshijmë, atëherë në pjesën e sqetullës punimet nuk do të puthiten me njëra tjetrën dhe do të hasim vështirësi në qepjen e tyre.

THURJA ME 4 OSE 5 SHTIZA

Për të thurur veshje në formë tubi ose me formë sferike si psh. kapele, mëngë, dorashka etj., përdoren komplet me 4 ose 5 shtiza, ose shtiza rrethore. Megjithëse mund të duket e ndërlikuar thurja me 4 ose 5 shtiza është po aq e thjeshtë sa thurja me 2 shtiza. Nga të gjitha shtizat, në një moment të caktuar, punohen vetëm dy. Rekomandohet përdorimi i seteve me 5 shtiza sepse punimi është më fleksibël.

Si ta fillojmë punimin me shtiza pesçe?

Fillimi është i vështirë. Sythat e parë duhet të jenë të lirshëm sepse do të jenë bordura e një çorapi psh, dorashke etj. dhe bordura duhet të jetë mjaftueshëm e hapur. Por duke qënë sythat të lirshëm bëjnë që shtizat të dalin me lehtësi nga punimi. Për të shmangur këtë problem mjafton të mbështesim majat e shtizave në një copë të ashpër derisa vetë punimi mos të lejojë daljen e shtizave.

Puna me shtizat pesçe bëhet njëlloj si me shtizat dyshe, vështirësia qëndron në atë që dy shtizat me të cilat nuk punohet për momentin pengojnë lëvizjen e lirshme të duarve të thurëses.

Meqë shtizat 5çe përdoren për të thurur çorape etj., shpesh punohet me fill të hollë. Puna me fill të hollë kërkon më shumë durim dhe kujdes në tensionimin e fillit. Për këtë shtizat mund të duhet ti mbajmë si në figurë.

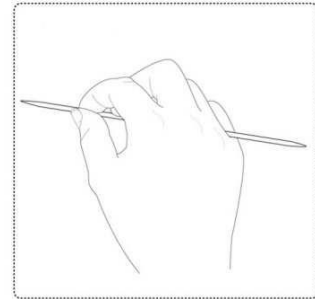

Fillestarët këshillohen të punojnë me shtiza plastike dhe fill leshi, sepse punimi nuk bie kaq me lehtësi nga shtizat. Pasi stërvitet dora me këto mund të përdoren dhe shtizat metalike dhe penjtë e tjerë.

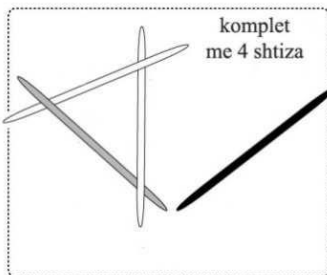

Shtiza e zezë punohet si shtizë e djathtë derisa të mbushet me sythat e shtizës së hirtë. Shtiza e hirtë punohet si shtizë e majtë derisa të boshatiset. Shtiza e zezë punohet si shtizë e djathtë derisa të mbushet me sythat e shtizës së hirtë.

SI TË THURIM MË SHPEJT?

Për të thurur më shpejt duhet të punojmë me minimumin e lëvizjeve. Thurëset më të shpejta në botë i lëvizin shumë pak shtizat kur thurin. Në kohërat e vjetra thurëset profesioniste i ngecnin shtizat në një brez, kështu duart e tyre nuk ngadalësoheshin nga pesha e punimit dhe ishin të lira të manipulonin majat e shtizave me një shpejtësi shumë të madhe. Prandaj uluni për të thurur dhe vëzhgoni me kujdes lëvizjet e bërrylit, kyçeve të duarve. Përpiquni të thurni me sa më pak lëvizje të këtyre. Githashtu thurja me dorën e majtë është më e shpejtë se thurja me dorën e djathtë sepse filli ndodhet më afër sythit për tu punuar. Një stil thurjeje i cili është më i shpejtë se të tjerët është thurja e kombinuar duke përdorur dorën e majtë dhe pa e kaluar fillin në qafë. Më poshtë ju ilustruam si thuret sipas këtij stili. Ky stil është më i shpejtë sepse punohet me minimumin e lëvizjeve. Por duke qënë se mënyra e bërjes së sythit ndryshon nga stili i zakonshëm, animi i shtimeve ose pakësimeve është në anë të kundërt të asaj të pakësimeve dhe shtimeve me stilin e zakonshëm.

Thurje e sythit të lëmuar sipas stilit të kombinuar:

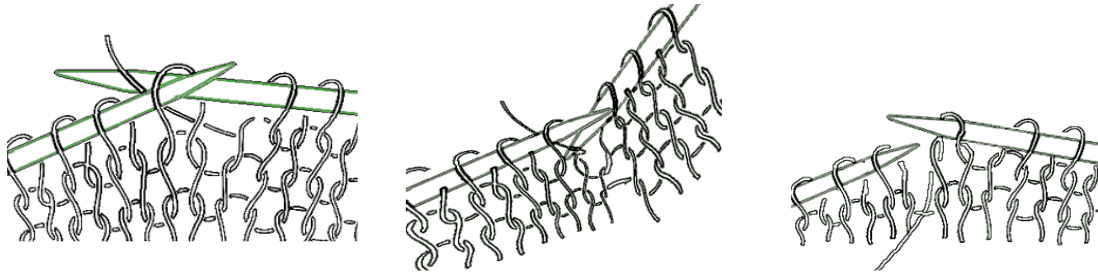

Thurja e sythi mbrapsht sipas stilit të kombinuar:

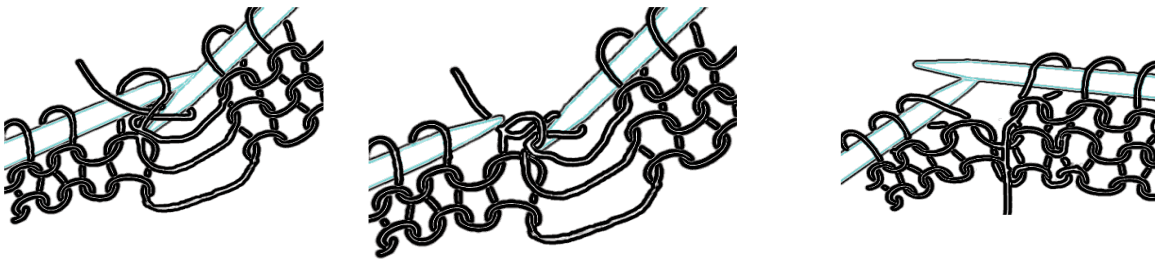

Drejtimi i zakonshëm i thurjes është nga djathtas-majtas, por nëse punimi është i ngushtë dhe vonon thurjen kthimi i punimit nga ana tjetër (psh. mëngë bluze, këmbë pantalloni) ose thjesht jemi të ngadaltë kur thurim mbrapsht atëherë mund të thurim dhe nga e majta në të djathtë.

Thurja vetëm në anën e mbarë të punimit lehtëson dhe thurjen me motive, sepse e dallojmë më me lehtësi motivin nga përpara punimit.

Lëvizjet që kryhen për të thurur, lëmuar nga majtas djathtas janë të njëjta me lëvizjet e nevojshme për të thurur sytha të prapmë nga djathtas-majtas, por lëvizjet që do i kryente shtiza e djathtë i kryen shtiza e majtë kurse lëvizjet që do i kryente shtiza e majtë i kryen shtiza e djathtë si dhe ndryshon drejtimi i përparimit.



Mund të thuren dhe sytha të prapmë në drejtimin nga majtas-djathtas. Sa jemi ende të pastërvitur me këtë drejtim thurjeje, thurja do të përparojë ngadalë, por shumë shpejt do të shkathtësohemi. Në thurjen e copave të rënda ndihmon në shpejtësinë e thurjes përdorimi i shtizave rrethore. Me këto shtiza kur numri i sythave për çdo rresht është i madh, një pjesë e mirë e sythave dhe punimit shtrihet në kabllot e neilonit të shtizave dhe nuk lëviz me çdo thurje, prandaj dora lehtësohet mjaft në lëvizjet e saj.

PAKËSIMET E SYTHAVE

Pakësimet që shmangen majtas ose djathtas

Nqs. thurja vazhdon rresht pas rreshti duke thurur mbi sythat e mëparshëm, punimi do të ketë formë drejtkëndore. Por shpesh modeli i veshjes kërkon që punimi të vijë duke u ngushtuar (thurur nga poshtë lart) ose duke u zgjeruar (mëngë e thurur nga poshtë - lart). Me qëllim që punimi të vijë duke u ngushtuar duhen pakësuar sythat çdo disa rresht a në shpejtësinë e nevojshme për të arritur ngushtimin e kërkuar. Pakësimi mbyll një ose dy sytha. Kur nga të dy sythat që bashkohen sipër është sythi në të majtë pakësimi shmanget djathtas, kur sipër është sythi në të djathtë pakësimi shmanget majtas.

- a) Pakësimi me bashkim sythash anon majtas, ai në të djathtë anon djathtas. Pakësimet janë bërë duke thurur dy sytha njëherësh sikur të ishin një.
- b) Pakësimi me mbyllje sythi mund të bëhet dhe duke hedhur sythin e fundit në shtizën e djathtë mbi sythin e parafundit në shtizën e djathtë (pakësimi shmanget djathtas), ose hedhim sythin e parë në
- c) shtizën e majtë mbi sythin pas tij (pakësimi shmanget)



Pakësimet bëhen me drejtime të kundërta, një majtas, një djathtas, kur do të jenë përballë njëra-tjetrës (psh. mëngë reklam, ose në kapele, kur këto thuren nga poshtë lart). Kjo që pamja të jetë simetrike. Nqs. pakësimet në fillim të rreshtit i bëjmë në një drejtim dhe pakësimet në fund të rreshtit i bëjmë në drejtim të kundërt atëherë në qepjen e copave bashkë do të kemi pamje simetrike. Pakësimet mund të bëhen edhe nga ana e prapme e punimit majtas ose djathtas.

Efekti i pakësimeve dhe/ose shtimeve në formën e punimit

Kur bëhen pakësime ose shtime në çdo disa rreshta anët e punimit siç thamë dhe më lart bëhen të pjerrëta dhe sythat e anëve bëhen më të gjata se sythat në trup të punimit. Sa më shpesh të bëhen pakësimet aq më e gjatë bëhet ana e punimit dhe aq më të zgjatura bëhen sythat e anës.

Që sythat e anës së pjerrët janë më të gjatë se sythat e tjerë ka rëndësi kur duhet të kapim sytha në një anë të pjerrët për të thurur më tej psh. Një golf ose mëngë.

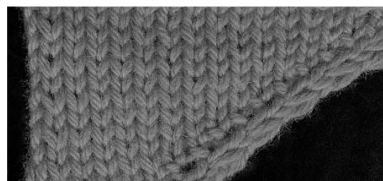

Në punimin në figurë sythat në anën e djathtë janë shtuar në çdo rresht. Sythat e anës së djathtë janë më të gjatë se ato të anës së majtë.

Në punim sythat në anën e djathtë janë shtuar në çdo dy rreshta. Sythat në anën e djathtë janë më pak të zgjatur.



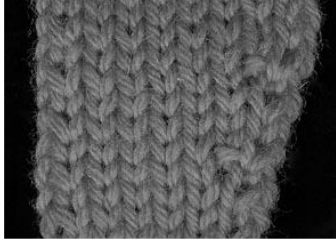

Sythat në anën e djathtë janë shtuar në çdo 4 rreshta

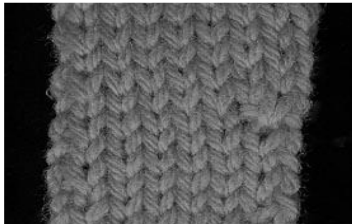

Sythat janë shtuar çdo 6 rreshta

Kur sythat shtohen çdo 6 ose 7 rreshta sythat e anës pothuajse nuk zgjaten në krahasim me sythat e anës së majtë. Sa më i madh këndi i anës ndaj vijës vertikale aq më shumë i afrohet gjatësia e sythit në anë të punimit të gjerësisë së sythit.

5.2 Pakësimi i dyfishtë, i drejtë

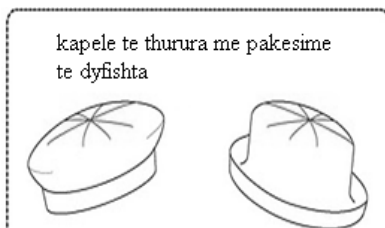

Nuk anon as majtas as djathtas dhe pakëson me 2 sytha. Përdoret veçanërisht për majat e kapeleve kur maja e kapeles do të jetë e sheshtë apo për të thurur fundin e sheshtë të një çante.

Kalojmë dy sythat e parë në shtizën e djathtë, pa i thurur. Thurim mbarë sythin e tretë. Hedhim dy sythat e pathurur mbi sythin e tretë me ndihmën e shtizës së majtë (sikur të bënim thurje sythi). Nga dy sythat që janë prapa sythit të figurës, njëri anon majtas, kurse tjetri djathtas, prandaj sythi i zi qëndron drejt. Atje ku kishim 3 sytha tani kemi vetëm një, pra janë pakësuar dy sytha.

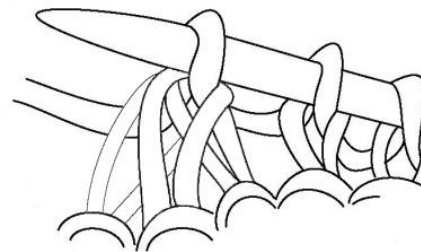

Si të riparojmë pakësimin në vendin e gabuar

Ndodh që pasi kemi punuar disa rreshta vëmë re se diku kemi pakësuar syth gabimisht. Nuk është nevoja të prishim gjithshka kemi punuar pas gabimit. Riparimi bëhet si më poshtë:
Duhet të kishim bashkuar sythin e zi me të bardhin por gabimisht kemi bashkuar sythin e bardhë me sythin tjetër fqinjë të tij.

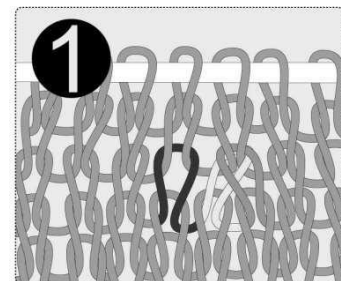



Sththurim vetëm sythat që ndodhen sipër gabimit.

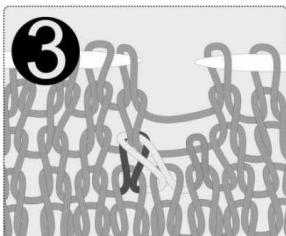

Bashkojmë sythat siç duhet dhe rikrijmë sythat e shturur. Më e kollajtë është të përdorim bizë për thurjen e këtyre sythave.

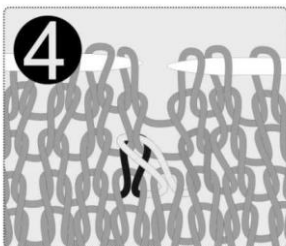

Riparimi i përfunduar

Ilustrimet më sipër treguan se si riparohet gabimi kur është pozicionuar një syth më tutjë nga vendi i duhur. Njësoj veprohet dhe kur gabimi pozicionohet disa sytha më tutje.

SHTIMI I SYTHAVE

Nqs. punimi zgjerohet në anë të tij atëhere duhet të shtojmë numrin e sythave në rresht në sasinë e nevojshme për të arritur gjerësinë e dëshiruar të punimit. Ka disa mënyra të shtimit.

Mënyra e parë

Më poshtë është një version shtimi shtyllëzash i cili bie shumë pak në sy prandaj është sidomos i përshtatshëm për tu kryer në mes të punimit.

Do të shtohet syth midis sythit të zi dhe sythit të hirtë.

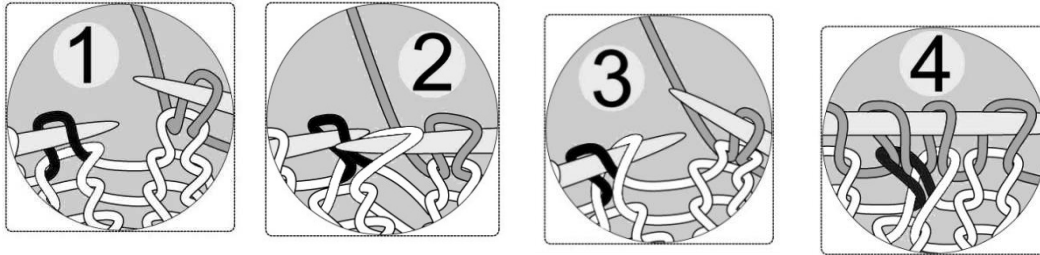

Ky lloj shtimi anon vetëm djathtas. Prandaj nqs. punimi do të shtohet në mënyrë simetrike në të dy anët dhe copa të shtuara simetrikisht do të qepen me njëra- tjetrën (psh. mënga reklam me kurrizin e bluzës reklam etj.) ky shtim është i përshtatshëm.

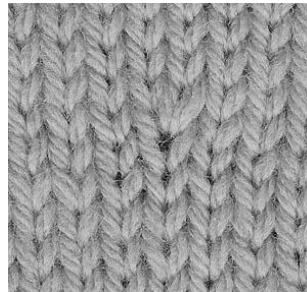

Mënyra e dytë

Thurni të njëjtin syth dy herë, një herë duke e futur shtizën nga përpara sythit, herën e dytë duke e futur shtizën nga mbrapa sythit.

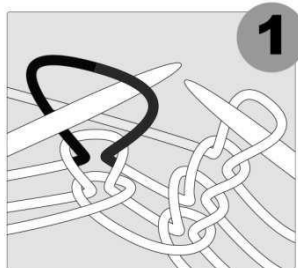

1. Sythi ku do të shtohet është sythi i zi.

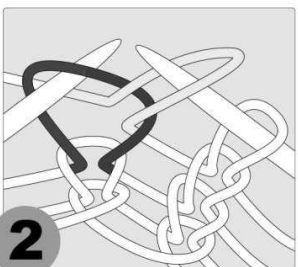

E thurim një herë sythin e zi. Nuk e lëshojmë sythin nga shtiza e majtë sepse do e thurim edhe një herë.

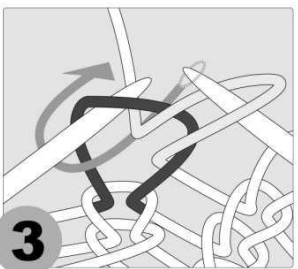

Me shtizën e djathtë kryejmë lëvizjen e treguar me shigjetë duke e përdredhur kështu sythin në dy pjesë.

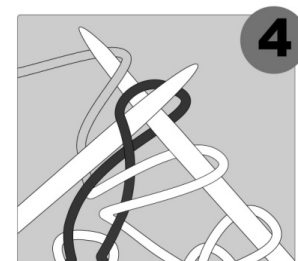

Thurim pjesën e sipërme të sythit të përdredhur.

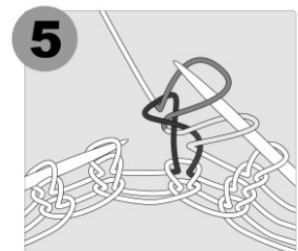

Më poshtë tregohet shtimi i përfunduar. Sythi i hirtë është sythi i shtuar.

Shtim sythi duke thurur dy herë në të njëjtin syth.

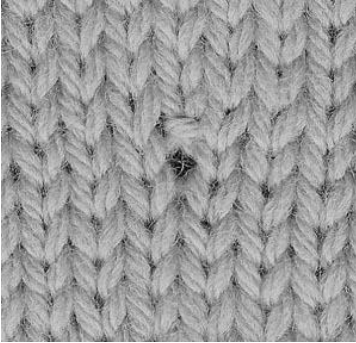

Fundi i sythit që shtohet duket si vijë horizontale në anën e majtë të sythit të thurur dy herë. Pozicioni i kësaj vije horizontale ka rëndësi nqs. Bëjmë shtim sythi në të dy fundet e rreshtit. Që pamja e punimit të jetë simetrike shtimin në fillim të rreshtit e bëjmë duke thurur dy herë sythin e dytë të rreshtit kurse shtimin në fund të rreshtit e bëjmë duke thurur dy herë sythin e tretë nga fundi. Kështu do të kemi vijë horizontale dy sytha brenda anës në fillim dhe fund të rreshtit. Shtimet e bëra në copa që do të qepen me njëra tjetrën duhet të jenë të vendosura simetrikisht. Kjo ka rëndësi nga ana estetike. Nqs. do të shtojmë në largësi një syth nga ana e punimit, atëhere shtojmë nga sythi i parë në fillim të punimit dhe nga sythi i parafundit të rreshtit.



Mënyra e tretë e shtimit

Kjo mënyrë shtimi përdoret zakonisht në brendësi të punimit, në thurje dandellë. Ura lidhëse midis sythit të sapothurur dhe sythit të parë mbi shtizën e majtë kalohet mbi shtizën e majtë dhe shërben si laku nëpër të cilin do të shtohet sythi i ri. Shtimi krijon një vrimë të madhe.

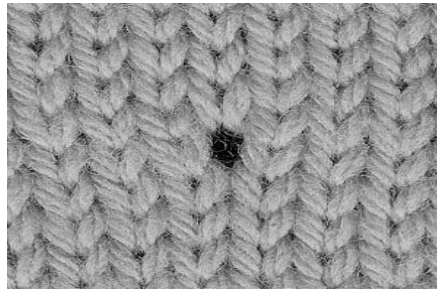

Shtimi i sythave në fund të një rreshti, si t'i thurim më bukur

Në këtë seksion do ju tregojmë se si të shtojmë më bukur sytha në fund të rreshtit ose mbi një mbyllje sythash si psh. në vrimë kopse, hapje xhepi etj.

Me mënyrën tradicionale, thjesht duke shtuar sythat në numrin e duhur, lidhja midis pjesës së shtuar dhe trupit të punimit është e dobët, e lëshuar dhe jo shumë estetike, siç tregohet në figurë.

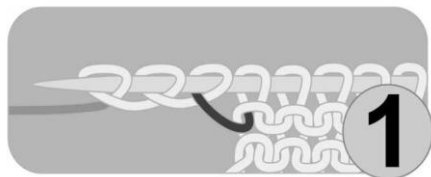

Hapi 1. E zëmë se duhet të shtojmë 4 sytha në fund të thurjes së lëmuar. Le të hedhim në fillim vetëm 3 sytha. Fija që i lidh këto sytha me trupin e punimit tregohet me të zezë.

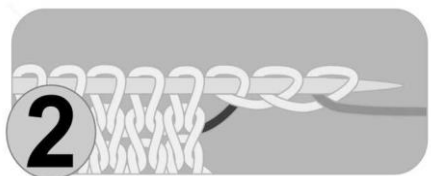

Hapi 2: E kthejmë punimin



Hapi 3: Thurim 3 sythat



Hapi 4: Siç e shikoni fillin midis shtesës dhe trupit të punimit është zgjatur.



Hapi 5: Shtojmë sythin e katërt duke përdorur fillin e zi (fillin e zi e bëjmë lak në shtizën e majtë).



Hapi 6.: Thurim lakun e shtuar

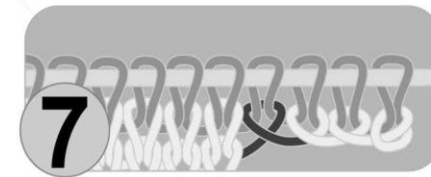

Hapi 7.: Rezultati përfundimtar

Njësoj si më sipër veprohet edhe kur duam të shtojmë sytha mbi një mbyllje si psh. për të bërë vrimë kopse, hapje xhepi. Mund të ndodhë që një lak të mos mjaftojë për të shkurtuar fillin lidhës (ngjyrë e zezë). Mjafton të shtojmë dhe një lak tjetër nga filli i zi dhe ta pakësojmë atë me sythin e parë të trupit të punimit.

Kur shtojmë syth në vendin e gabuar

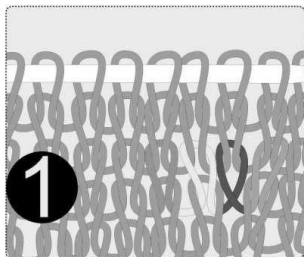

1. Shtimi duhet të ishte bërë në të majtë të sythit të bardhë, por gabimisht është bërë në të djathtë të tij. Sythi i shtuar tregohet me të zezë.

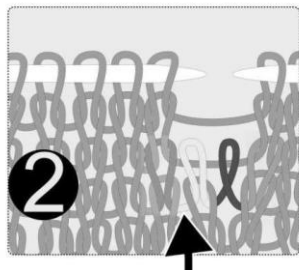

2. Sthurim vetëm sythat që ndodhen sipër gabimit, pra sipër sythit të bardhë dhe të zi.

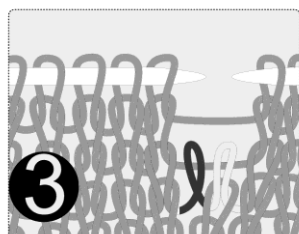

3. Shtojmë atje ku duhet të kishim shtuar (në të majtë të sythit të bardhë) duke rregulluar tensionin e fillit.

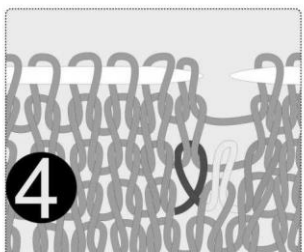

4. Rithurim sythat e shthurur.

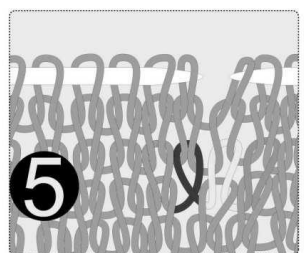

5. Riparimi i përfunduar.

Kur harrojmë të shtojmë në rreshtat e poshtëm

Mënyra më e mirë për të bërë një shtim në rreshtat e poshtëm është të priset gjithë puna deri në vendin ku duhet të shtojmë. Kjo sepse shtimi kërkon fill shtesë në rreshtin ku kryhet si dhe në shtyllëzën mbi shtimin. Nqs. e bëjmë shtimin e harruar pa prishur punimin në të vërtetë nuk e kemi rritur gjerësinë e punës. Por nëse nuk dëshirojmë të prishim punimin atëhere veprojmë si më poshtë.

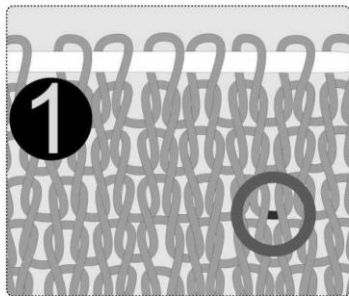

Shtimi i sythit duhet të ishte bërë në urën e treguar në figurë (e rrethuar).

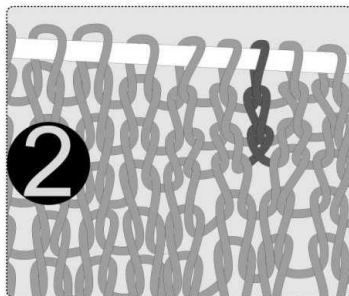

E përdredhim urën që të formojë një syth (kjo bëhet më lehtë me bizë). Lirojmë sa më shumë fill të mundemi për krijimin e saj duke e tërhequr nga sythat ngjitur. Tërheqim urën e pozicionuar më sipër përmes sythit të formuar, duke krijuar një syth të ri, e kështu me rradhë. Është formuar kështu një shtyllëz e re.

Ky marifet e shtrëngon paksa punimin, por me kalimin e kohës punimi sa vjen e bëhet më i njëtrajtshëm e riparimi nuk duket më.

MBYLLJA E SYTHAVE

Mbyllja e sythave të një rreshti

Kur përfundojmë së thururi punimin psh. kurrizin ose gjoksin e trikos, shallin etj. duhet të mbyllim sythat që këto të mos shturen. Mbyllja e sythave bëhet si vijon:

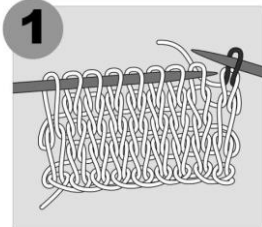

Thurim sythin e parë.

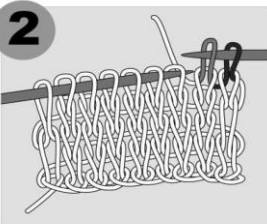

Thurim sythin e dytë.

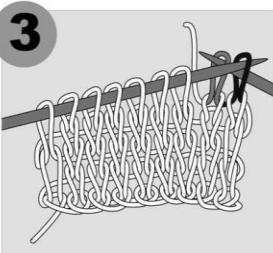

Fusim shtizën e majtë në sythin e parë (ngjyrë e zezë) dhe e kalojmë sythin e zi mbi sythin e hirtë.

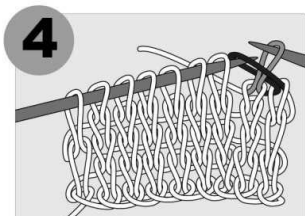

Kalojmë sythin e zi mbi sythin e hirtë.

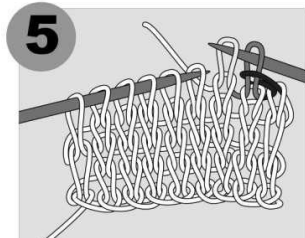

Përsërisim hapat 2-4.

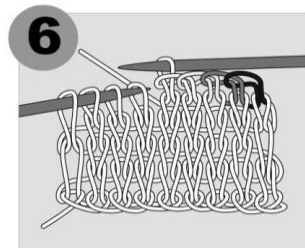

Përsërisim hapat 2-4.

Kjo lloj mbylljeje nuk është shumë elastike. Nëse mbyllim rresht në qafën e një çorapeje, në bazën e një kapeleje, dorashke mbyllja mundësisht bëhet me shtiza një numër më të madh. Për pjesën e prapme të qafës, supeve nevojitet mbyllje jo aq elastike, prandaj për këto nuk ka nevojë të bëhet mbyllja me shtizë një numër më të madh.

Sythin e fundit mund ta thurim në 3 mënyra që mos të mbetet i madh.

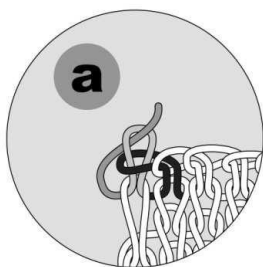

Mënyra a: Bishtin e sythit të fundit e kalojmë përmes sythit duke e shtrënguar ngadalë.

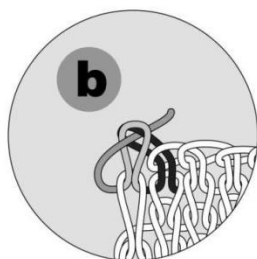

Mënyra b. Thurim dhe 2 sythat e fundit. Sythin e parafundit nuk e kalojmë mbi sythin e fundit siç vepruam me sythat e mëparshëm, por kalojmë bishtin përmes dy sythave dhe e tërheqim ngadalë, kështu dy sythat e fundit zvogëlohen.

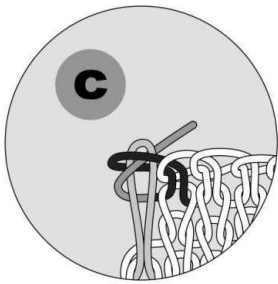

Mënyra c. Sythin e fundit nuk e thurim. Më tej veprojmë si në mënyrën b (kalojmë bishtin përmes dy sythave të fundit).

Si të bëjmë që rreshti i parë dhe i fundit i punimit të kenë pamje identike?

Kjo mund të ketë rëndësi kur rreshti i parë dhe i fundit janë të gjatë dhe afër njëri tjetrit si psh. në një shall. Në këtë rast bie në sy ndryshimi në pamje midis rreshtit të parë dhe të fundit.

-Teknika 1: Hedhja e rreshtit të parë me fill provizor.

Rreshtat e parë hidhen me fill provizor. Pasi është mbyllur punimi, hiqet filli provizor dhe mbyllen sythat e liruara me të njëjtin stil që u mbyll punimi. Kështu si rreshti i parë ashtu dhe i fundit janë thurur njësoj, pra janë identikë.

-Teknika 2: Hedhja zinxhir ngjason shumë me mbylljen e zakonshme, prandaj mund të përdorim këtë hedhje.

Mbyllje sythash në trupin e punimit

Kur bëjmë vrimë kopse, hapje xhepi, hapje qafe duhet të mbyllim sytha. Punimi në cepin e mbylljes shpesh është i lëshuar. Në mënyrën tradicionale të mbylljes vepron siç ilustruam me mbylljen e rreshtit.

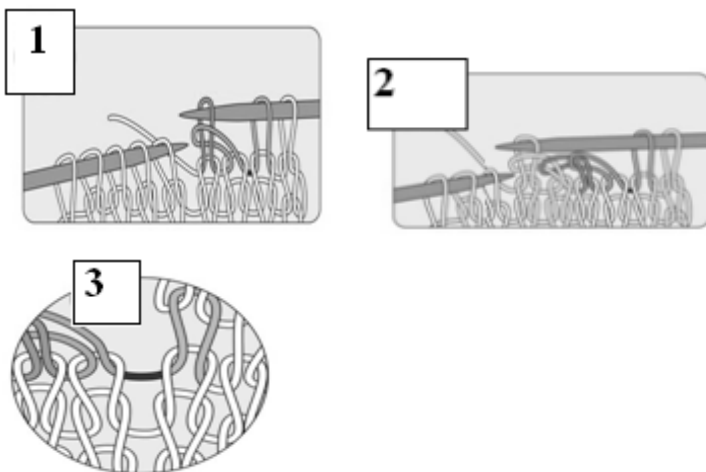

Ura në cepin e mbylljes, me kalimin e kohës, nën forcat e tërheqjes, zgjatet duke zmadhuar sythin poshtë saj dhe prishur estetikën e punimit. Për të shmangur këtë veprim si më poshtë.

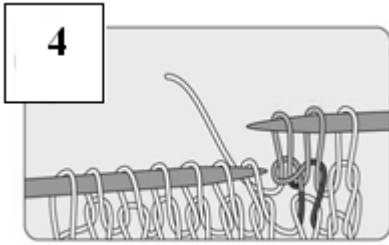

Sythin e zi (poshtë sythit të hirtë) e thurim dy herë (sythi i shtuar shënuar dhe ai i hirtë). Mbyllim sythin e shtuar, pastaj sythat e tjerë me rradhë. Kjo bën që mbyllja të lidhet më fortë me pjesën tjetër të punimit në qoshe të saj, sepse mbështetet në disa fije, dhe i reziston më mirë amortizimit nga përdorimi. Sythin e shtuar nuk e marrim parasysht në llogaritjen e sythave të mbyllur.

Në figurë tregohet si duket qoshja e mbylljes me mënyrën e përmirësuar.



Përfundimi i mbylljes së sythave në fund të punimit

Sythi i fundit i mbyllur në trupin e punimit, si psh. në të çarë xhepi etj. nuk duket shumë estetik nqs.

mbylljen e bëjmë në mënyrën tradicionale (duke kaluar sythin e parafundit mbi sythin e fundit).



Figura ilustron situatën - Sythi i hirtë është i fundit i mbylljes

Për të shmangur ndërprerjen e shtyllzës ku shtrihet sythi i zi, sythin e hirtë e lëmë pa thurur dhe në vend që ta mbyllim (duke e kaluar mbi sythin e bardhë), e pakësojmë me sythin e zi. Pakësimin e bëjmë të tillë që sythi i zi të jetë mbi sythin e hirtë.



Nqs. sythi i hirtë na duket i lirshëm mund ta përdredhim përpara se ti kalojmë sythin e zi sipër në hapin d. Mbyllja sipas stilit të përmirësuar.

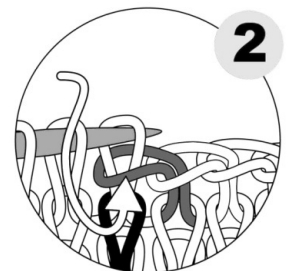
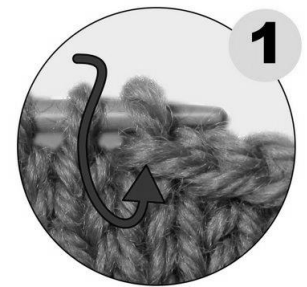
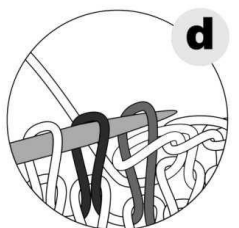
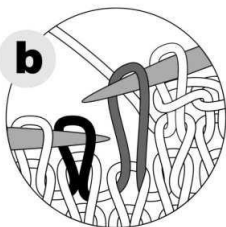
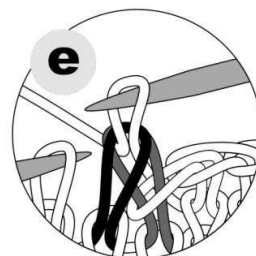
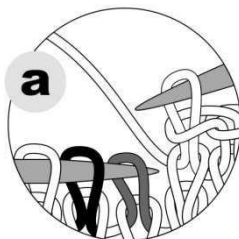
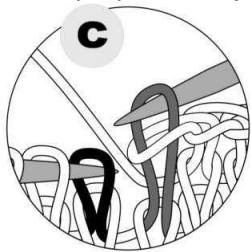
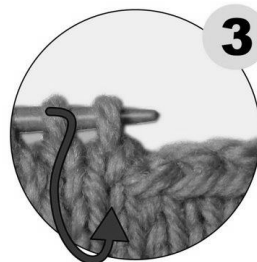

Riparimi i punimit kur shturet në anë



Punimi është shturur në anë.

Edhe kur punimi shturet në anë nuk është e nevojshme që të shturen të gjithë rreshtat ku ka sytha të shturur dhe të rithuren rreshtat nga e para. Laqet e liruara ngatërrohen me njëra tjetrën dhe mund të duket e pamundur riparimi.

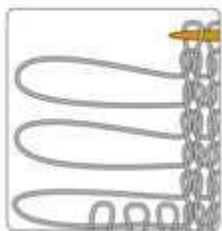

Por nëse i shkokolepsim laqet nga njëri tjetri dhe i drejtojmë atëhere punimi duhet të duket si në figurë: Në ilustrim 3 sythat e anës janë shturur përgjatë 6 rreshtave.

Riparimi në anë të punimit kur ana është thurur me shkitje sythash

1 Punimi është bërë duke lënë pa thurur çdo syth në fillim ose fund të rreshtit, pra për çdo dy rreshta ka nga një syth në anë. Në ilustrim 3 sythat e anës kanë rrëshqitur 6 rreshta me rradhë.

Për çdo dy rreshta do të rikrijohet një syth në anë. Meqë janë shturur 6 rreshta, do të rithuren 3 sytha në anë mbi sythin e zi. Kurse mbi sythat laroshë dhe të hirtë rithurja e shtyllzës do të kryhet si zakonisht, nga një syth për çdo rresht, pra 6 sytha në çdo shtyllzë të shturur do të rithuren.

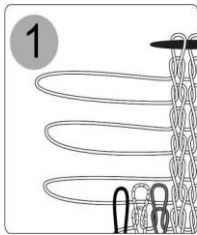

Ana e punimit e shthurur.

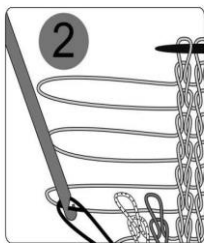

Me bizë kalojmë nëpër sythin e zi lakun e parë të liruar. Kemi rithurur kështu një syth të liruar

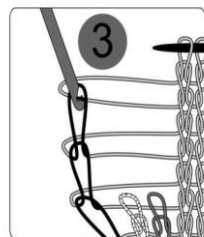

Nëpër sythin e rithurur në hapin 2 kalojmë lakun e dytë. Vazhdojmë derisa të kemi rithurur të gjitha sythat e liruar mbi sythin e zi.

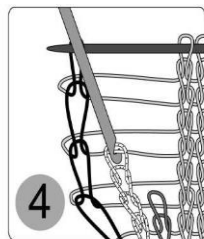

Vazhdohet me rithurjen e sythave të liruar mbi sythin larosh: me ndihmën e bizës kalohet çdo urë nëpër sythin paraardhës.

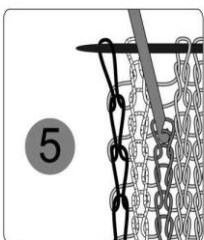

Vazhdohet me rithurjen e sythave të hirtë.

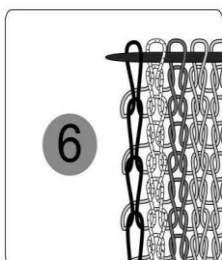

Riparimi me kalimin e kohës nuk do të dallohet nga pjesa tjetër e punimit.

Riparimi i gabimeve në anë të punimit kur çdo syth i anës është thurur

1. Kur punimin e thurim pa shkarë sythat e parë apo të fundit të punimit, riparimi i shthurjes në anë bëhet pak më i vështirë.

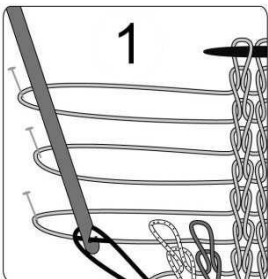

Fiksojmë me spicë laqet e liruara, siç tregohet në figurë. Me ndihmën e bizës kalojmë pjesën e poshtme të lakut të fundit të liruuar përmes sythit të zi.

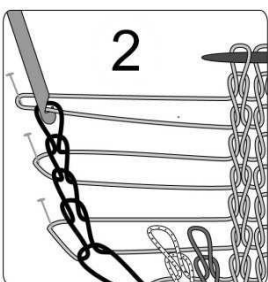

Kalojmë pjesën e sipërme të të njëjtit lak përmes sythit të krijuar në hapin 1. Përsërisim hapin 1 dhe 2.

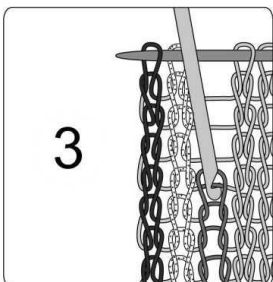

3. Pasi janë rithurur sythat e anës i heqim spicat dhe shtyllëzat e tjera të shthurura, nëse ka, i rithurim.

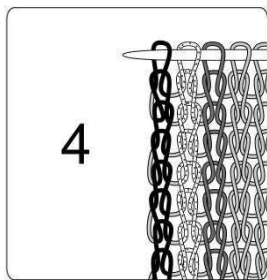

Punimi i riparuar plotësisht. Punimi në pjesën e riparuar duket i çrregullt por me kalimin e kohës do të njëtrajtësohet.

KAPJA E SYTHAVE

Kapja e sythave bëhet me fillin dhe shtizën e punimit, mbi një rresht të mbyllur sythash ose në anë të punimit. Me kapjen krijohet një rresht i ri sythash mbi të cilin mund të vazhdohet thurja. Mënga, bordura e qafës, e hapjes së trikos etj. mund të thuren mbi kapje sythash në vend që të qepen pas punimit. Kjo teknikë është më e shpejtë dhe më estetike sesa qepja.

1. Punojmë në anën e mbarë. Fillojmë kapjen e sythave në të djathtë të punimit. Fusim shtizën midis 2 urave të para që lidhin sythat e mbyllur me sythat më brenda punimit.
2. Mbërthejmë fillin me shtizën, e kalojmë përmes 2 urave dhe e hedhim lak mbi shtizë.
3. Përsërisim hapat 1-2 anash sythave të mbyllur derisa mbi shtizë të kemi numrin e dëshiruar të sythave për të thurur bordurën, mëngën etj.

Nëse do të kapen apo jo të gjithë sythat e anës varet nga pjerrtësia e punimit, sepse sythat në gjerësinë e tyre janë më të gjatë sesa në lartësi.

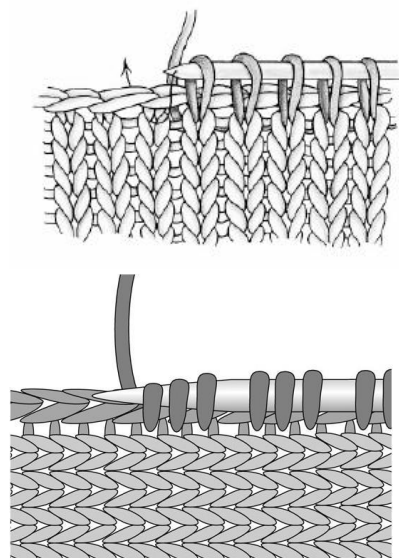

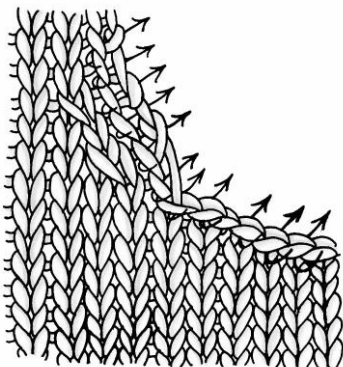

Kapja e sythave përgjatë anës së pjerrët.

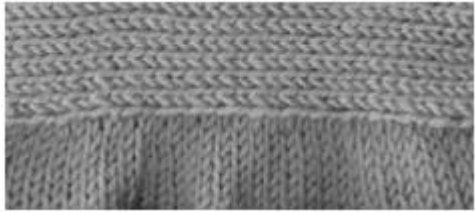

Kapja e sythave për të thurur mëngë

Mëngët duhet të kenë të njëjtën gjerësi që ka dhe hapja e trikos ku do të futen, sepse nëse janë më të gjera do të rrudhosen, nëse janë më të ngushta do të deformojnë copën. Për të thurur mëngën kapim sythat e hapjes së mëngës. 1 në çdo 4 sytha do të lihet pa kapur për thurjen e mëngës, meqë sythat e hapjes gjatësinë e kanë më të shkurtër se gjerësia e sythave të mëngës.

	Në figurën në të majtë, është kapur çdo syth i anës. Si rezultat mënga ka dalë shumë e gjerë dhe duket e valëzuar.
	Në çdo 4 rreshta një syth është lënë pa kapur.

Nëse mënga punohet me fill më të hollë dhe shtizë më të hollë, nuk duhen lënë sytha pa kapur në hapjen për mëngën.

Nëse duam të thurim mëngë më të trashë me shtiza më të trasha duhet të lëmë më shumë sytha pa kapur. Se sa, kjo ndryshon rast pas rasti, por zakonisht mjafton të lihen 1 syth në çdo 2 rreshta pa kapur. Nqs. thurja e hapjes së mëngës është thurje dy majtas atëhere, ndryshe nga rasti kur hapja është me thurje të lëmuar dhe linim 1 syth në çdo 4 rreshta pa kapur, këtu duhet të lëmë pa kapur 1 syth në çdo dy rreshta.

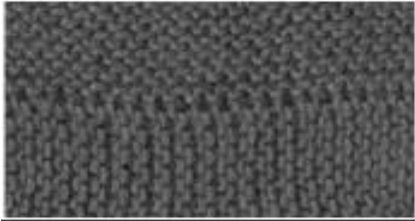
	Në figurën në të majtë është kapur çdo syth i hapjes. Mënga ka dalë e valëzuar
	Në figurën djathtas është kapur një syth në çdo 2 rreshta.

Nëse hapja e sqetullës është thurur me motiv tjetër nga thurja e lëmuar dhe thurja dy majtas, rregullat më lart nuk vlejné. Në këtë rast duhet të masim gjatësinë e hapjes së sqetullës dhe të llogarisim numrin e sythave të nevojshëm për të pasur këtë gjatësi. Kapim këtë numër sythash në hapjen e sqetullës. Nëse duhet të lëmë një numër sythash pa kapur, këto i lëmë pa kapur në intervale të rregullta.

BORDURA E HAPJES SË KARDIGANIT

Ka disa mënyra për punimin e bordurës së kardiganit (triko e hapur përpara). Bordura mund të thuret si vazhdim i trikosit, zakonisht me një thurje që nuk përdridhet si psh. thurje dy majtas, ose thurje llastik. Ose bordura mund të thuret pas sythave të kapur të hapjes së trikosit. Mënyra e tretë është të thuret veçmas dhe të qepet pas hapjes së trikosit.

Kur bordura thuret me kapje sythash në anë ajo mund të dalë më e gjatë ose më e shkurtër se trikoja.

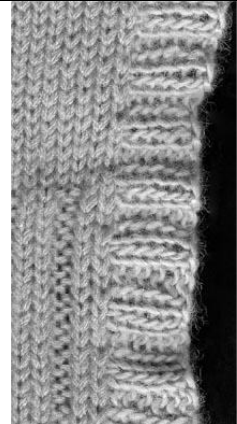
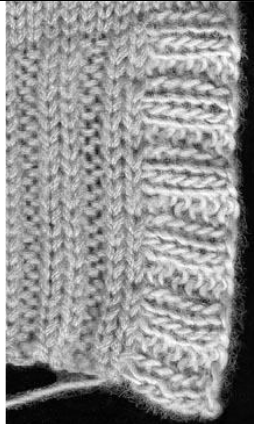
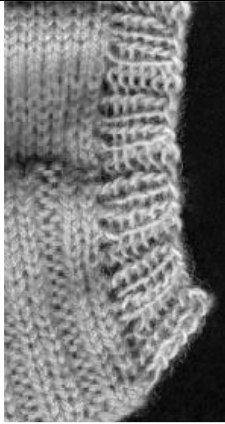
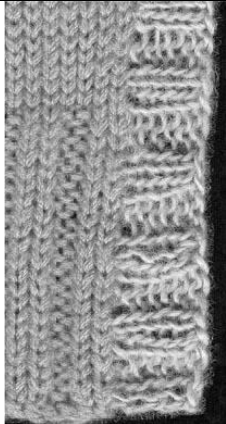
			
Bordura ka dalë më e gjatë seç duhet, prandaj është e valëzuar.	Fundi i bordurës varet sepse është tepër e gjatë.	Bordura është bërë me më pak sytha seç duhet, prandaj mblidhet.	Bordura e rregullt.

Nqs. bordura thuret me të njëjtën shtizë si punimi, që të dalë po aq e gjatë sa ana e punimit, një në çdo 4 rreshta të anës lihen pa kapur. Mbi to thuret bordura. Nqs. përdorim shtizë më të hollë për thurjen e bordurës, çdo syth të anës e kapim.

Pas kapjes së sythave të anës thurim bordurën, me vrima nëse trikoja do të ketë kopsa, dhe me pjerrësi në pjesën e sipërme nëse qafa do të jetë e rrumbullakët.

Kur qafa do të jetë e rrumbullakët bordurën e thurim të pjerrët në fundin e sipërm, duke shtuar 1 syth në çdo fund rreshti. Bordura e qafës thuret e pjerrët në fundin e poshtëm, duke shtuar 1 syth në çdo rresht.

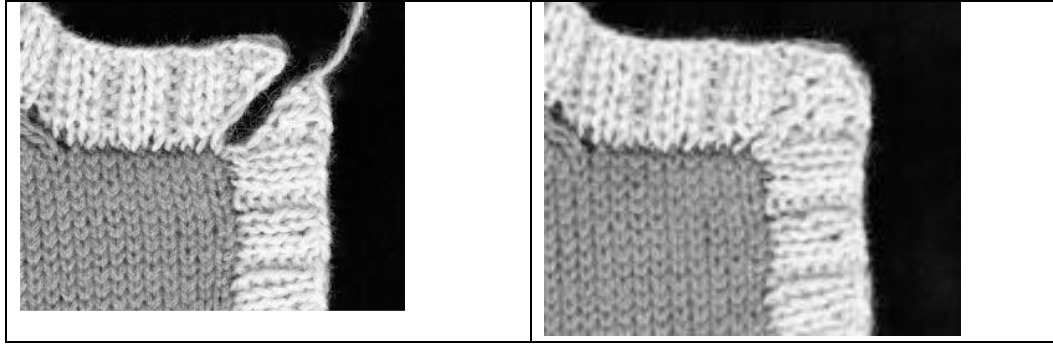

Bashkojmë bordurën e kopsave me bordurën e qafës.

	<p>Mënyrë tjetër është që të thurim bordurën e qafës një herë, pa shtuar sytha në fund, pra fundi i qafës ka formë drejtkëndëshi, jo trekëndëshi</p>
	<p>Bordurën e thurim mbi hapjen e bluzës dhe bordurën e qafës, pasi kemi kapur sythat. Bordura bëhet në formë drejtkëndëshi në cep, pra nuk shtojmë sytha në fundin e sipërm të saj.</p>

Nqs. qafa është në formë V-je bordurën e kopsave e thurim duke shtuar në fundin e sipërm nga një syth në çdo 2 rreshta. Pra nuk shtojmë 1 syth në çdo rresht si në rastin kur qafa është e rrumbullakët, sepse këndi i bashkimit nuk do të jetë kaq i fortë.

Bordura mund të thuret dhe më njësh, duke kapur në shtizë sythat e hapjes së trikos dhe të qafës. Meqë rreshti do të jetë shumë i gjatë punojmë me shtiza rrethore (me kabëll nejloni).

	<p>Një mënyrë tjetër është thurja e bordurës së kardiganit dhe bordurës së qafës si një bordurë e vetme dhe qepja e saj pas hapjes së trikos. Në llogaritjen e gjerësisë së bordurës duhet pasur parasysh se një shtyllëz me sytha do të zhduket për shkak të qepjes.</p>
--	---

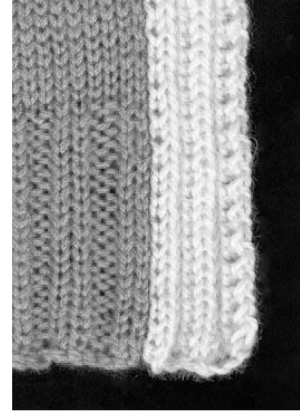
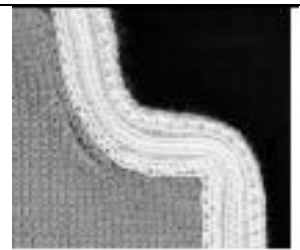
		<p>Bordura e thurur veçmas dhe për së gjati duhet thurur e shtrënguar sepse meqë i ka rreshtat e shkurtër tendenca është që të thuret lirshëm dhe mund të dalë më e gjatë se trikoja.</p> <p>Kur bordura duket se është mjaftueshëm e gjatë fillojmë qepjen e saj, por pa e mbyllur, sepse mund të duhet të thurim rreshta shtesë nëse nuk i mjafton gjatësia.</p>
		<p>Nqs. qafa do të jetë e rrumbullakët, pas sythit të cepit të qafës qepim 5-6 rreshta të bordurës për të lejuar marrjen e kthesës.</p>

Gjatë qepjes së bordurës pas hapjes horizontale të qafës kapërcejmë 1 në çdo 4 sytha të qafës. Në hapjen vertikale të qafës qepet çdo rresht.

Kur jaka është V dhe qepim bordurën e thurur veçmas rekomandojmë që gjatë pjerrësisë së jakës 1 në çdo 5 rreshta të lihet pa qepur.

Nëse bordura është thurur me shtiza më të holla, rreshtat i ka më të shkurtër se rreshtat e trikos, prandaj gjatë qepjes 1 në 4 rreshta të bordurës lihet pa qepur.

Vrimat e kopsave

Vrimat e kopsave dhe kopsat duhet të jenë të një madhësie të përshtatshme për trashësinë e perit të punimit. Nqs. peri është i hollë vrima e madhe e kopsës do e dëmtojë punimin kurse kopsa të vogla në punim të trashë nuk mbajnë.

Vrima e kopsës ka tendencë të zmadhohet me kalimin e kohës prandaj duhet bërë sa më e vogël.

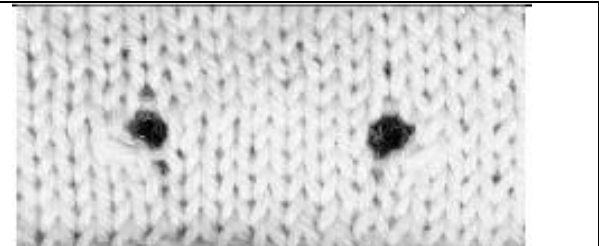
	<p>Në vendin ku do të jetë vrima thurim dy sytha bashkë, kalojmë fillin lak sipër shtizës; ose kalojmë fillin lak sipër shtizës pastaj thurim 2 sytha bashkë. Në rreshtin tjetër lakun e hedhur e thurim, pra shtojmë një syth mbi sythin e mbyllur në rreshtin e parë.</p>
---	---

Vrimën e kopsës është mirë ta vendosim të paktën një gjerësi butoni larg anës sepse në veshje butoni anon drejt anës së bordurës.

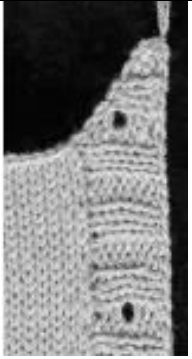
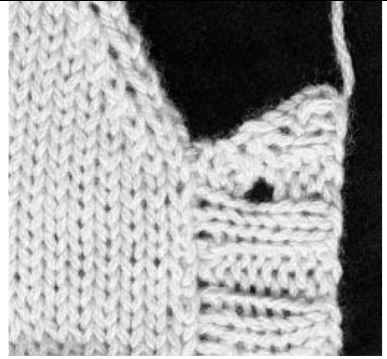
		
<p>Vrimat e kopsave zakonisht bëhen në rreshtin e mesit të bordurës, në largësi të barabarta nga njëri tjetri.</p>	<p>Nqs. qafa do të jetë e Rrumbullakët vrima e kopsës bëhet sa më afër majës, sepse nqs. do të jetë shumë poshtë, qafa do të varet.</p>	<p>Kur jaka është në formë V-je butoni duhet të jetë në fillim të formës V.</p>

Nqs. vrima e kopsës del shumë poshtë mund të vihet sustë mashkullfemër për të mbajtur qafën. Me qëllim që vrimat të vendosen barazlarguar nga njëra- tjetra mund të ndryshojmë largësinë e vrimës më afër fundit të bluzës, mjafton që kjo të mos bjerë në fund.

Përpara qepjes së kopsave shenjojmë vendin ku do të qepen.

Vrimat e kopsave për gratë duhen bërë në anën e majtë të punimit, kurse për burrat në anën e djathtë të punimit. Kur e kemi të veshur trikon, vrimat janë në të djathtë tonë (për gratë).

Qepja e bishtave



Kur bishti bie në anë të punimit e kalojmë me gjilpërë përgjatë rreshtit të sythave të qepur dhe i presim fundin e mbetur jashtë. Nëse janë dy bishta, bishtin tjetër e kalojmë me gjilpërë në drejtimin e kundërt.

THURJA ME DYFISH NGJYRA

Thurja dyfish me ngjyra

Thurja dyfish bëhet me dy fije njëkohësisht, zakonisht fijet me ngjyra të ndryshme dhe rezultati është veshje disangjyrëshe me dy shtresa. Me këtë teknikë thuren të dy shtresat e veshjes njëkohësisht: një syth i shtresës së sipërme dhe një syth i shtresës së poshtme dhe kështu me rradhë.

Pasi mbarojmë së thururi një rresht kontrollojmë punimin për gabime sepse ndodh shpesh që ngjyra e njëjës shtresë gabimisht të kalohet në shtresën tjetër si dhe ndodh që në vend që të thurim syth të përparmë të kemi bërë syth të pasëm.



Thurja mbarë e sythit në shtresën e sipërme

- Sythi i shtresës së sipërme është i bardhi.
- Të dy ngjyrat mbahen mbrapa punimit.
- Thurim një syth të bardhë mbarë.



Thurja mbrapsht e një sythi në shtresën e sipërme

- Tani sythi i shtresës së sipërme është i zi.
- Ngjyra e shtresës së sipërme mbahet përpara punimit kurse ngjyra tjetër mbahet prapa punimit.

Thurja mbarë e shtresës së poshtme:

- Në figurë shtresa e poshtme është e bardha.
- Ngjyra e shtresës së sipërme mbahet përpara punimit, ngjyra e shtresës së poshtme mbahet prapa punimit.



Thurja mbrapsht e shtresës së poshtme:

- Të dy ngjyrat i mbajmë përpara punimit



Hedhja e rreshtit të parë dhe mbyllja e rreshtit të fundit në thurjen dyfish

Ka dy mënyra për bërjen e këtyre: Duke përdorur të dy ngjyrat Ose duke përdorur vetëm një ngjyrë dhe pas hedhjes së rreshtit të parë sythat e ngjyrës së dytë shtohen, kurse në rast mbylljeje rreshti sythat e ngjyrës së dytë pakësohen.

Hedhja e rreshtit të parë duke përdorur të dy ngjyrat

Dy fijet mbahen bashkë dhe hidhen aq sytha dyngjyrësha sa të duhen për gjerësinë e trikotazhit. Përdoret shtizë 1-2 numra më e vogël se shtiza me të cilën do të thurim rreshtat e tjerë. Psh. nëse trikotazhi do të ketë 26 sytha në secilën shtresë, atëhere duhen hedhur 26 sytha dyngjyrësha.



Hedhja e rreshtit të parë duke përdorur vetëm një ngjyrë

Hedhim vetëm një ngjyrë dhe aq sytha sa duhen për gjerësinë e punimit.



Çdo syth i rreshtit të parë do të thuret dy herë. Thurim sythin mbarë. Por nuk e lëshojmë nga shtiza, e thurim dhe një herë mbrapsht me ngjyrën e dytë duke e futur shtizën nga mbrapa sythit. E lëshojmë sythin nga shtiza e majtë. Këtë bëjmë me çdo syth.

Mbyllja e rreshtit duke përdorur të dy ngjyrat



Mbyllim duke përdorur të dy fijet bashkë, me një shtizë 1-2 numra më të vogël se shtiza me të cilën punuam. Mbyllim sythat dyngjyrëshe sikur të ishin një syth i vetëm.

Mbyllja mund të bëhet duke përdorur dhe vetëm një fije

Thurja Mozaik

Në thurjen mozaik thuret me disa ngjyra, kryesisht me 2, por ndryshe nga thurja norvegjeze në çdo një rresht punohet vetëm me një fill. Futja e ngjyrës tjetër në rresht, në vendin e përcaktuar nga motivi, bëhet duke lënë në shtizë pa thurur sythin e rreshtit të mëparshëm ose të dy rreshtave të mëparshëm, që ka ngjyrën e kërkuar.

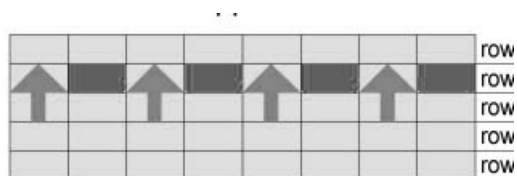

Grafiku tregon një motiv thurjeje mozaik. Sythat e rreshtit 3 ku fillojnë shigjetat nuk thuren në rreshtin 4, por shkiten pa u thurur. Ata thuren në rreshtin 5.

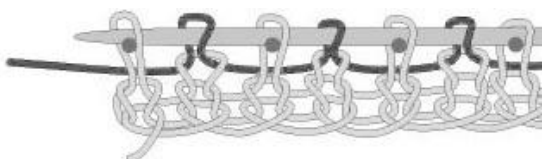

Hapi 1. Në rreshtin e hapur sythat e zinj janë thurur, kurse sythat e bardhë të shenjuar janë shkarë (nuk janë thurur). Sythave të shkarë u është ruajtur orientimi.

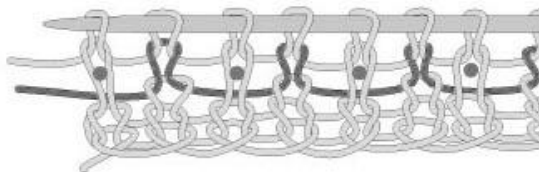

Hapi 2. Në rreshtin e 5-të të gjithë sythat janë thurur.

Shkitja e sythave pa i thurur e mbledh trikotazhin për së gjati, i pakëson atij elasticitetin, prandaj thurja mozaik është më e përshtatshme për xhaketa ose jelek. Mundësitë e përdorimit të ngjyrave rriten nëq. punojmë me shtizë me dy maja, duke thurur në të dy drejtimet. Në këtë rast çdo rresht mund të punohet me ngjyrë tjetër. Nëq. punojmë me shtizë me kokë filli mund të ndërrohet çdo dy rreshta.

Motive të ndryshme mozaik

Grafiqet më poshtë tregojnë vetëm rreshtat e anës së mbarë. Çdo rresht i anës së prapme thuret mbrapsht me fillin e rreshtit të mëparshëm dhe sythat që janë shkarë në rreshtin e mëparshëm shkiten dhe në këtë rresht.

Numrat në të djathtë të grafiqeve janë numri rendor i rreshtit. Shkronjat në të majtë të grafiqeve tregojnë ngjyrën me të cilën thuret ai rresht dhe rreshti vijues në anën e mbrapme të punimit.

Me kryqe tregohet ngjyra kontrastuese, kurse ngjyra e sfondit me të bardhë. Filli me të cilin thuret ndryshon (alternohet) çdo dy rreshta: pra dy rreshta thuren me fillin me ngjyrë A, dy rreshta me fillin me ngjyrë B, pastaj dy rreshta me fillin me ngjyrë A e kështu me rradhë. Pas thurjes së numrit të rreshtave të specifikuar në të djathtë sipër grafikut, motivet përsëriten.

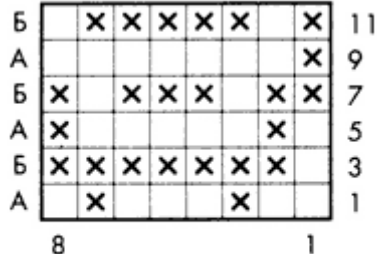
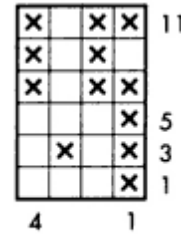
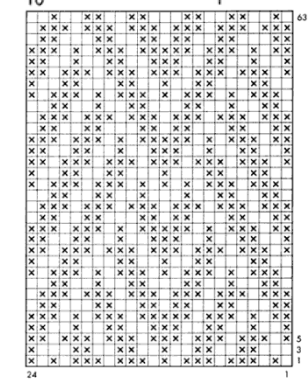
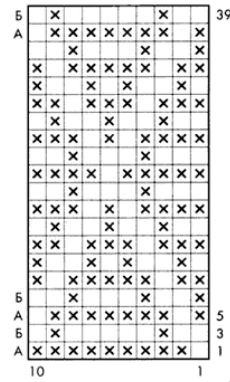
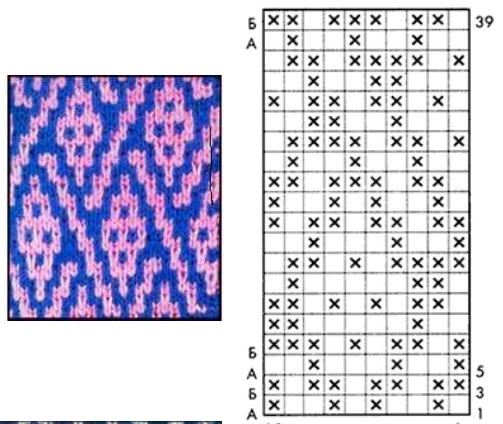

Thurja intarsia

Intarsia është teknikë thurjeje me ngjyra, ku motivet kërkojnë sipërfaqe të konsiderueshme të një ngjyre. Dorashka dhe kamioni në bluzën në figurë është thurur me teknikën intarsia:



Ndryshe nga teknika norvegjeze e thurjes me ngjyra në intarsia fija e ngjyrës tjetër nuk shtrihet mbrapa sythave të thurur.

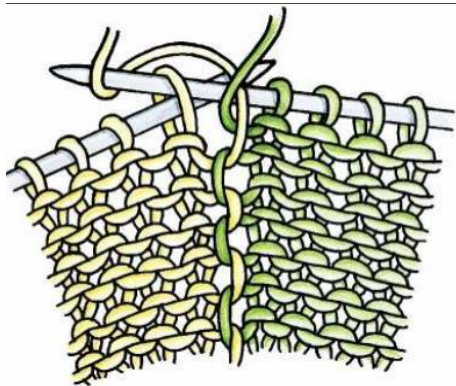

Kur kalohet nga njëra ngjyrë në tjetrën fijet duhen përdredhur për të shmangur krijimin e vrimave. Fija e ngjyrës së vjetër kalohet përpara ngjyrës së re (kur shikohet nga pjesa e mbrapme e punimit).



Në punimin në figurë ndryshimi i ngjyrave ndodh në drejtim vertikal.

Thurja me ngjyra, teknika me disa kalime

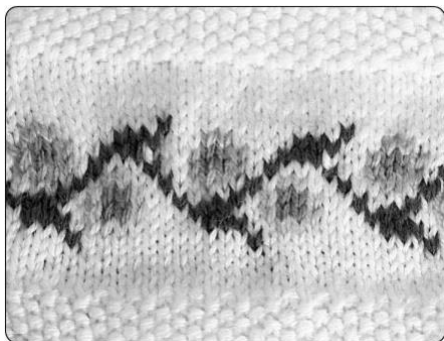

Punimi është thurur me disa ngjyra.

Kjo teknikë ndryshe nga thurja mozaik nuk ka sytha të shkarë në punimin e mbaruar. I njëjti rresht thuret disa herë, aq herë sa ngjyra ka rreshti. Teknika lejon përdorimin e shumë ngjyrave dhe motiveve, e vetmja mangësi që ka është se thurja përparon ngadalë. Thurja duhet bërë në shtiza me dy maja ose shtiza rrethore.

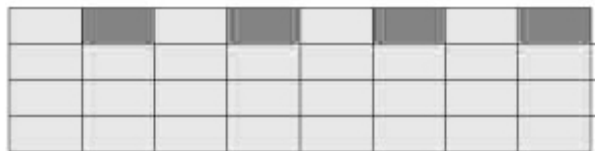

Ilustrimi që tregon një motiv të thjeshtë me 2 ngjyra në 1 rresht. Rreshti 4 thuret 2 herë: herën e parë do të thuren sythat e zinj, kurse herën e dytë sythat e bardhë.

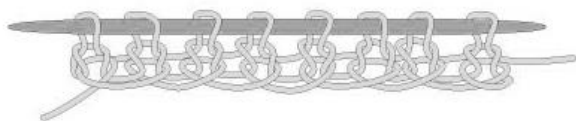

Punohet vetëm me shtizë me 2 maja. Thuren 3 rreshtat e parë me ngjyrën e bardhë. Në ilustrim do të thurim vetëm nga përpara punimit.

HAPI 1

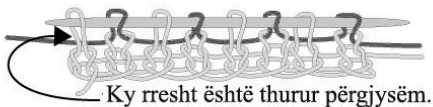

Në rreshtin 4, në kalimin e parë, thurim me fillin e zi, kurse sythat ku na duhet ngjyra e bardhë i shkasim pa thurur.

HAPI 2

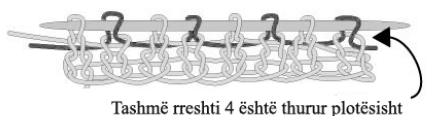

Nqs. po punojmë punim të sheshtë e rrëshqasaim punimin në fillim të shtizës. Nqs. punojmë në tub me shtiza 4-5çe ose me shtiza rrethore thjesht kthehemi në fillim të rreshtit 4.

Thurim prapë në rreshtin 4, tani me fillin e bardhë. Sythat e zinj i shkasim pa thurur, kurse sythat e bardhë, të shkarë nga rreshti i mëposhtëm, i thurim.

Thurja me disa kalime është më e thjeshtë me komplet

shtizash 4-5çe ose me shtiza rrethore, sepse thuret gjithmonë nga përpara punimit. Nqs. thurim me 2 shtiza mund të ndodhë që fijet të mbeten në anë të ndryshme të shtizës. Psh. pasi kemi thurur dhe 3 rreshta të tjerë të bardhë rozë mbi 4 rreshtat e parë, fija e zezë do të jetë në të majtë kurse fija e bardhë në të djathtë.

Kjo nuk krijon asnjë problem. Me fillin e zi do të thurim rreshtin e 4-t nga mbrapa punimit, kurse me fillin e bardhë do thurim nga përpara punimit. Kjo thurje është e ngjashme me thurjen norvegjeze. Njësoj siç shpjeguem dhe në paragrafin për thurjen norvegjeze, duhet pasur kujdes me tensionimin e fijeve të varura. Psh. nqs me ngjyrën e zezë thurim sythin e 1-rë dhe të 6-të, sythat 2-5 i shkasim pa thurur, atëhere prapa sythave 2-5 kalon fija e zezë. Gjatë shkarjes së sythave 2-5 këta duhen hapur mirë mbi shtizën e djathtë që kur të fillojmë thurjen e sythit 6 me fillin e zi ky të ketë gjithë gjatësinë e duhur prapa sythave që mos të pengojë elasticitetin e punimit.

Sikurse këshilluam për thurjen norvegjeze, nuk rekomandohet të ketë më shumë se 5-6 sytha rresht të një ngjyre.

Qëndisja dublikatë

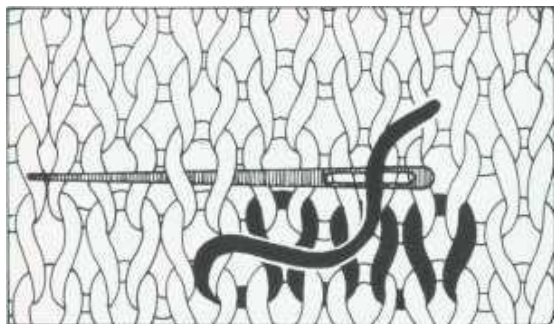

Trikotazhi mund të “qëndiset” me gjilpërë leshi, me fije të të njëjtës peshë me atë të punimit, por me ngjyra të ndryshme. Fije më e hollë nuk përdoret sepse nuk arrin të mbulojë fijen e punimit, kurse fija më e trashë ngjeshet shumë. Qëndisja mund të bëhet si në drejtim horizontal ashtu dhe në drejtim vertikal. Gjilpëra ndjek drejtimin e sythave duke thurur kështu sytha shtesë mbi to.

Ky stil mund të përdoret për të thurur motive me gjilpërë dhe për të korrigjuar gabime në motive.

Thurja hologram

Ashtu sikurse dhe hologrami i pasaportës, bankënotave ku figura hologram na shfaqet vetëm nëse e shikojmë fletën nën një kënd të caktuar edhe kjo teknikë thurjeje bën që figura e thurur të na shfaqet vetëm kur e shikojmë veshjen nën një kënd të caktuar.

Zakonisht përdoret për shalle. Me këtë teknikë mund të thuret çfarëdo figure dëshirojmë.

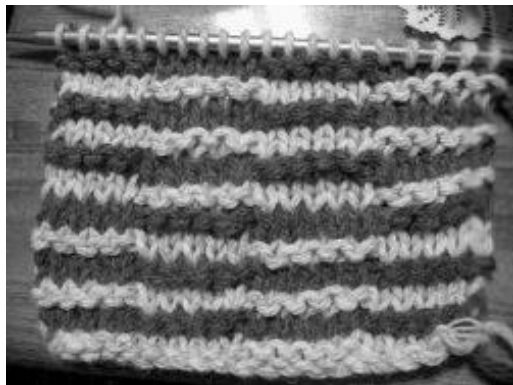

Punimi nga përpara tregon shirita ngjyrë hiri dhe të zi që alternojnë njëri tjetrin.

Thuret me 2 ngjyra, njëra ngjyrë do të jetë e sfondit (ngjyra 1), kurse ngjyra tjetër do të jetë e figurës (ngjyra 2). Bëhet një skicim në fletore aritmetike (me grilje) i figurës që dëshirojmë të shfaqet. Për çdo rresht të griljes do të thurim 4 rreshta sythash në punim: 2 rreshta me ngjyrën e sfondit, 2 rreshta me ngjyrën e figurës.

Efekti hologram krijohet sepse sythat mbrapsht të një rreshti bllokojnë pamjen e sythave mbarë të rreshtit më poshtë. Kur e shohim nga përpara punimin shikojmë shirita ngjyre që alternohen me njëra tjetrën, kurse nga anash duket figura.

I njëjti punim i parë nga anash duket me kuadrata si fushë shahu.



Po ju tregojmë me një shembull si bëhet thurja hologram.

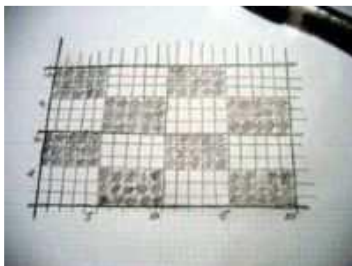

Në shembullin tonë duam që figura hologram të jetë një fushë shahu. Këtë e skicojmë mbi fletore aritmetike.

Ngjyra e sfondit do të jetë e bardha, që do e quajmë ngjyra 1, kurse ngjyra e figurës do të jetë e zeza, që po e quajmë ngjyra 2.

Për çdo rresht të skicës do të thurim 4 rreshta sythash.

Rreshti 1-a (ana e mbarë) thurim mbarë me ngjyrën 1

Rreshti 2-a (ana e prapme): thurim prapë me ngjyrën 1, por për çdo katror të bardhë në skicë thurim mbarë 1 syth, kurse për çdo katror të zi thurim mbrapsht 1 syth. Në shembullin tonë do të thurim mbarë 5 sytha, mbrapsht 5 sytha, mbarë 5 sytha, mbrapsht 5 sytha.

Rreshti 3-a (ana e mbarë): thurim mbarë me ngjyrën 2

Rreshti 4-a (ana e mbrapsht): Thurim me ngjyrën 2, në mënyrë të kundërt me thurjen në rreshtin 2: për çdo katror të bardhë në skicë thurim mbrapsht 1 syth, për çdo katror të zi në skicë thurim mbarë një syth. Vazhdojmë me thurjen e rreshtit 2 të skicës, të cilit i korrespondojnë 4 rreshta sythash.

FIKSIMI ME THURJE

Punohet nga përpara punimit. Kjo që të shikohet më mirë. Fija thuret përgjatë sythave të punimit në pjesën e përparme të punimit.

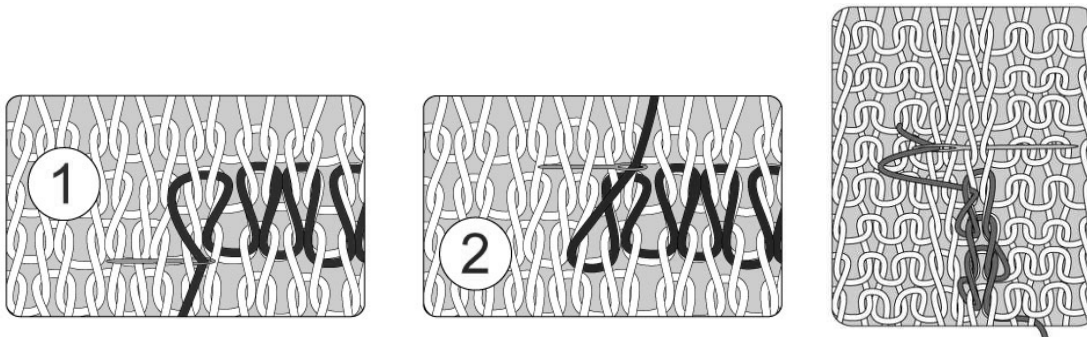

Ilustrimi tregohet në punim të lëmuar por cilido qoftë motivi i punimit parimi është po ai. Gjilpëra është mirë të mos jetë shumë e mprehtë që të mos grisë fijen e punimit. Bishti, pasi thuret në 3-4 sytha, kalohet në anën e pasme të punimit. Hiqet gjilpëra. Pritet sa të mbetet vetëm ca cm. Lihet të varet derisa të bllokohet treikotazhi. Pas bllokimit mund të pritët akoma dhe të lihet vetëm 1 cm bisht. Kjo me larjet e mepashme të punimit do të bëhet pjesë e padallueshme e punimit.

Nqs. filli është shumë i rrëshqitshëm mund të kombinojmë fiksimin me thurje me fiksimin në barqe. Nqs. filli është kaq i rrëshqitshëm saqë as kjo nuk mjafton, atëhere zgjidhja e fundit është ta qepim bishtin pas punimit me një pe me ngjyrë të njëjtë me punimin. Figura e fundit tregon fiksimin me thurje në një kollonë sythash mbarë.

TEKNIKA E RRESHTAVE TË SHKURTËR

Rreshtat e shkurtër janë rreshtat të cilët thuren në trup të punimit pa mbërritur deri në anë të tij.

Rreshtat e shkurtër e bëjnë tre dimensional punimin e thurur. Zakonisht nuk përfshihen në grafiqet e thurjes sepse vendosja e tyre varet nga masat e personit që do të veshë punimin.

Trupi i njeriut ka forma dhe rreshtat e shkurtër mund të përdoren që veshja të marrë formën e trupit, pa u tendosur. Rreshtat e shkurtër mund të shtohen psh. në thembrën e çorapit, në supin e bluzës raglan etj.

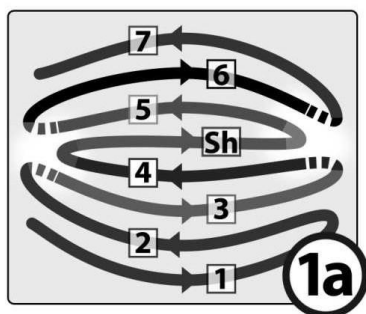

Në ilustrim:

Rreshti 1, 2, 6 dhe 7 janë rreshta të plotë, fillojnë në anë të djathtë dhe mbarojnë në anë të majtë të punimit Rreshti 4 dhe 5 janë rreshta pjesërisht të shkurtër, sepse fillojnë në anë të djathtë si rreshtat e zakonshëm por nuk mbërrijnë deri në anën e majtë. Rreshti "Sh" është plotësisht i shkurtër, nuk prek asnjë anë të punimit.

Ilustrimi tregon rreshtat në punim - Rreshti i shkurtër (me sytha laroshë), siç dallohet dhe në figurë, majtas dhe djathtas nuk ka pika lidhjeje me punimin. Rreshti i shkurtër lidhet me punimin vetëm nëpërmjet rreshtave poshtë dhe sipër tij.

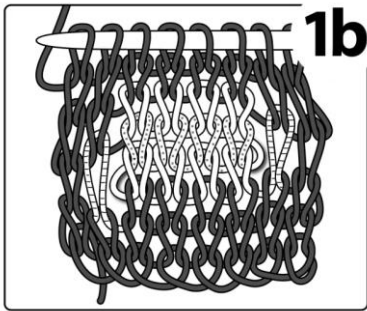

Prandaj anash rreshtit të shkurtër krijohen vrima.
Për të mbyllur këto vrima ka disa teknika.

Teknika e mbështjelljes

Po ilustrojmë si bëhet kur punojmë lëmuar.

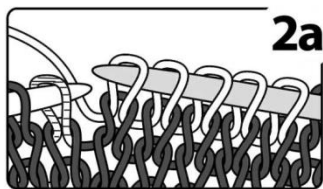

Ilustrimi 2a Rreshti i shkurtër do të thuret mbi sythat e bardhë.

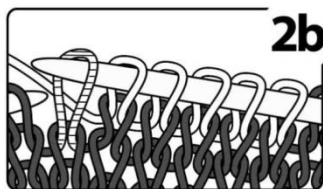

Kalohet sythi i vijëzuar në shtizën e djathtë dhe filli punues mbështillet pas tij siç tregohet në ilustrimin 2c. Pas mbështjelljes sythi i vijëzuar rivendoset në shtizën e majtë.

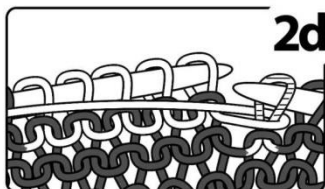
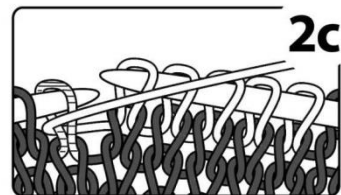

Kthejmë punimin nga ana tjetër dhe e punojmë rreshtin e shkurtër.

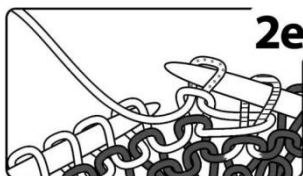

Në ilustrimin 2f kemi thurur një rresht të shkurtër me 4 sytha. Pasi e thurim rreshtin e shkurtër veprimi njëloj siç ilustrohet më lartë. Kalojmë sythin ngjitur në shtizën e djathtë, e mbështjellim fijen punuese rreth saj dhe e rivendosim sythin në shtizën e majtë.

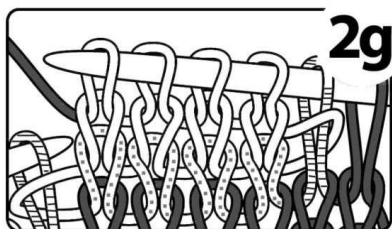
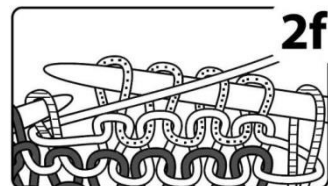

Kalojmë në anën tjetër të punimit dhe vazhdojmë të thurim rreshtin sipër rreshtit të shkurtër. Ky rresht thuret deri në anë të punimit

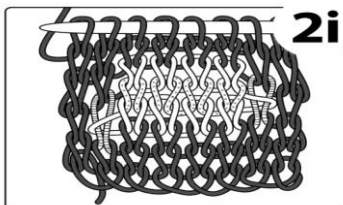

Kjo lloj mbështjelljeje përdoret psh. për të thurur thembrën e çorapes. Gjurma diagonale e mbështjelljeve krijon një paraqitje të këndshme të thurjes.

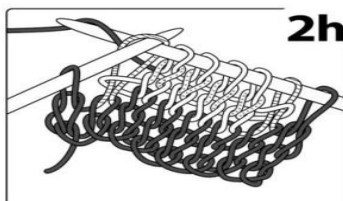

Kur punimi bëhet me thurje dy majtas, kjo teknikë është e kënaqshme sepse mbështjelljet nuk dallohen. Thurja 2 majtas ka një pamje gjithë gropëza që fshih mbështjelljet e rreshtave të shkurtër. Por në punim të lëmuar mbështjelljet dallohen, prandaj përdoret një teknikë më e avancuar.

Teknika: Mbështill, kthe dhe ç'mbështill rreshtat e shkurtër

Hapat janë njëloj si teknika e mëparshme, deri në ilustrimin 2g. Tani, në vend që ta thurim sythin e vijëzuar, e lirojmë nga laku mbështjellës me ndihmën e shtizës së djathtë. Laku që e mbështillte tani varet i lirë në anë të rreshtit të shkurtër siç tregohet në ilustrimin 3a. Por nuk do të mbetet gjatë i varur.

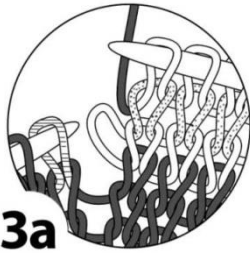

3a

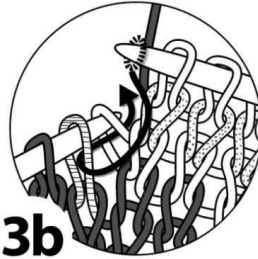

3b

Kalojmë lakun mbështjellës mbi shtizën e majtë dhe e thurim bashkë me sythin e vijëzuar.

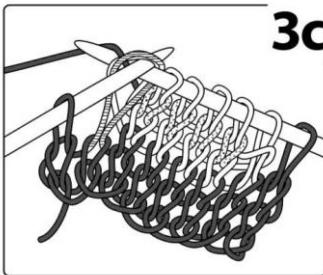

3c

Vazhdojmë punimin deri në anë të punimit, pra thurim rresht të plotë. Thurim punimin derisa të arrijmë në lakun tjetër mbështjellës.

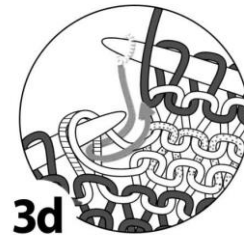

3d

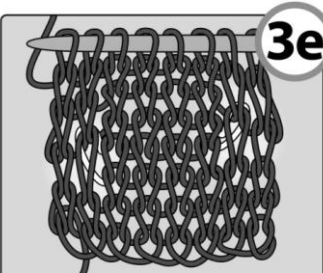

3e

Rezultati përfundimtar në figurën 3e.

Siç dallohet dhe nga figura është e pamundur të dallohet nga ana e mbarë e punimit se ku pozicionohen mbështjelljet.

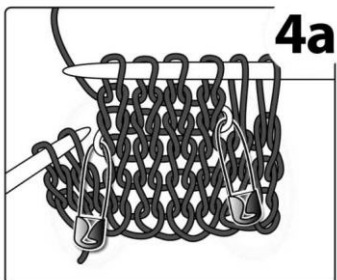

4a

Në ilustrimin 1b dallohen qartë laqet në cepat e rreshtit të shkurtër.

Laqet nuk i mbështjellim, por thjesht i kalojmë mbi shtizën e majtë dhe i thurim bashkë me sythin fqinj të tyrin siç vepruam në ilustrimin 3b dhe 3d. Kështu rreshti i shkurtër është i lidhur majtas dhe djathtas me trupin e trikotazhit dhe nuk krijohen vrima. Lidhja është më pak e dukshme se sa lidhja me mbështjellje.

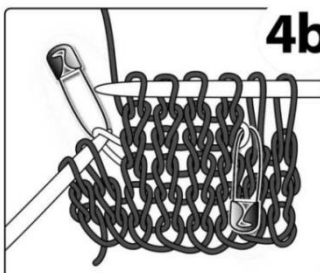

4b

Meqë është e vështirë t'i dallojmë laqet mbështjellëse, mund të kalojmë paramandë ose karficë në to dhe kur të na duhet ti pakësojmë me sythin fqinjë do të jetë e lehtë ti gjejmë.

Ka dhe mënyrë tjetër: Lidhja e rreshtit të shkurtër me copën e thurur në të majtë dhe në të djathtë mund të realizohet dhe duke bashkuar sythat e cepave të tij me sythat ngjitur të copës. Shkurtimi që kjo i bën rreshtit të copës riparohet duke shtuar menjëherë pas secilit pakësim.

Ushkuri

Ushkuri përdoret për pantallona, bordure bluzash sportive etj., në vend të llastikut. Ja si thuret:

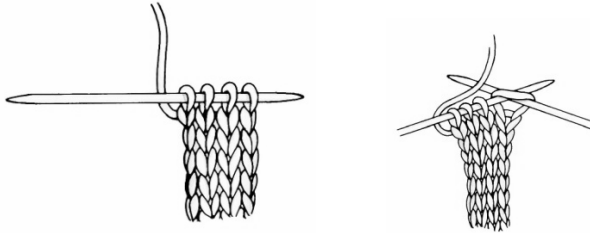

1. Punohet me shtiza me dy maja, ushkuri behet me rreshta me gjerësi 3 sytha ose 4 sytha. Hidhen 4 sytha në shtize.
2. Sythat rreshqiten përgjatë shtizës drejt majës tjetër të saj.
3. Sythi i parë punohet i lëmuar me fillin që varet nga sythi i katërt;
4. Përsëriten hapat 2-3 derisa ushkuri të arrijë gjatësinë e dëshiruar.
5. Për të mbyllur punimin kalojmë gjilpërën në fillin e mbetur, kalojmë gjilpërën me fillin përmes tri sythave një herë ose dy herë dhe e shtrëngojmë fillin e kaluar.
6. Kalojmë gjilpërën përmes ushkurit, e presim fillin e mbetur. E tendosim ushkurin me qëllim që filli i mbetur të fshihet në brendësi të ushkurit. Të njëjtën gjë e bëjmë me fillin që del nga fillimi i punimit.

Xhufkat

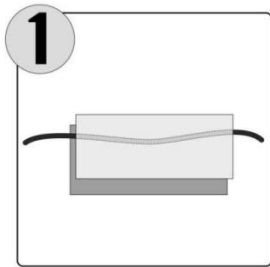

Në majë të kapeles, në fundet e ushkurit të pantallonave, të trikove, në fund të shallit mund të vendosim xhufka për ti bërë këto veshje më të bukura. Më poshtë po ilustruam si bëhet xhufka.

Marrim 2 copa kartoni drejtkëndorë dhe kalojmë një fill përmes tyre. Lartësia e kartonave do të përcaktojë dhe lartësinë e xhufkës.

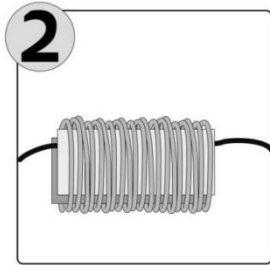

Mbështjellim kartonat me fillin e thurjes shumë herë. Sa më shumë herë ti mbështjellim aq më e bollshme do të jetë xhufka.

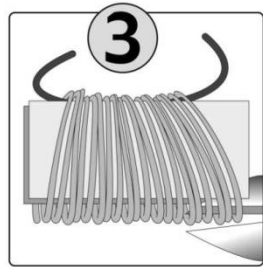

Tërheqim lart 2 fundet e fillit të zi dhe presim me gërrshërë laqet përgjatë kartonit.

Marrim një fill tjetër dhe mbështjellim me të disa herë fijet e xhufkës së ardhshme.

Bëjmë lak fillin e zi dhe me bishtat e lakut e qepim xhufkën pas majës së kapeles, ose fundit të shallit, ose ushkurit të trikos, pantallonave etj.



QEPJA E PUNIMIT

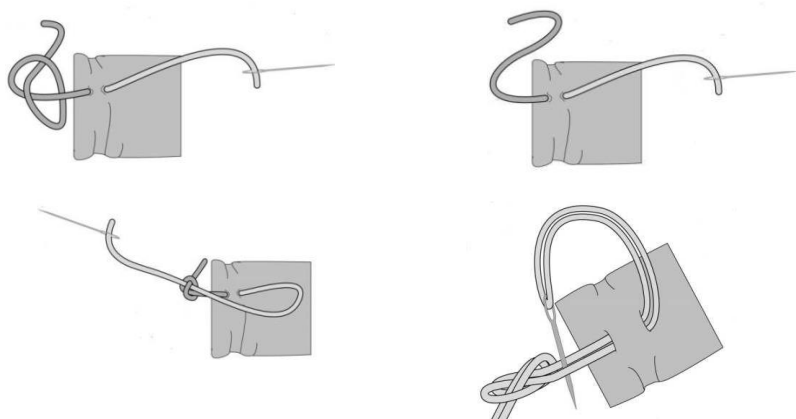

Ngecja e perit qepës pas punimit

Nqs. kemi lënë një bisht të gjatë kur kemi hedhur rreshtin e parë ose kur kemi mbyllur rreshtin e fundit të punimit, këtë përdorim për qepjen dhe nuk ka nevojë të ngecim fill të ri në punim. Nëse nuk e kemi bërë atëhere fillojmë qepjen me pe të ri. E bëjmë bishtin nyje. Kalojmë gjilpërën përmes nyjes. Shtrëngojmë nyjen pas fillit. Kur qepim me pe dysh e fusim gjilpërën përmes dy fijeve dhe e shtrëngojmë perin.

Në drejtim vertikal: shtyllëza me shtyllëza

Pasi janë thurur pjesët e veshjes, si psh. kurrizi dhe gjoksi e trikos, mëngët, dy këmbët e pantallonave etj, këto duhen qepur me njëra tjetrën.

Që qepja e punimit të jetë sa më e bukur, rreshtat e dy copave që do të qepen të përputhen plotësisht me njëri tjetrin ju këshillojmë ta bëni qepjen si vijon. Qepja është më e padukshme kur qepet nga ana e mbarë e punimit. Përdoret fill me ngjyrë të njëjtë me atë të punimit, mundësisht kur hedhim rreshtin e parë ose mbyllim rreshtin e fundit të lemë një bisht të gjatë dhe këtë të përdorim për qepjen. Filli qepës do të bashkojë urat lidhëse midis sythit të parë dhe sythit të dytë të çdo rreshti të secilës copë të thurur.

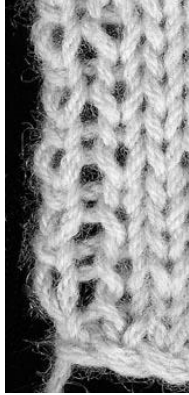

Urat lidhëse duken si këmbët e një shkalle

I mbajmë dy copat për tu qepur ngjitur me njëra- tjetrën, nga ana e mbarë. Ankorojmë fillin në punim nqs. nuk përdorim bishtin e fillit punues për të qepur. Në copën sipër gjejmë urën lidhëse midis sythit të parë dhe të dytë të rreshtit të parë, kalojmë gjilpërën poshtë kësaj ure, pastaj gjilpëra nxirret sipër punimit.



Më tej gjilpëra kalohet poshtë urës korresponduese në copën tjetër dhe nxirret sipër punimit. Figurat ilustronë sa thamë më sipër.

Vazhdojmë duke kaluar gjilpërën në urat lidhëse korresponduese në të dy copat dhe duke shtrënguar fillin herë pas here.

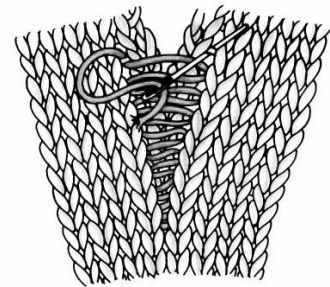

Gjatë qepjes e ndukim dhe lëshojmë disa herë fillin qepës, që copat të bashkohen me njëra- tjetrën. Mbajmë fillimin e perit me një dorë kurse me dorën tjetër e tendosim. Kjo njëtrajtëson të qepurat dhe bën që filli qepës të ketë të njëjtën tendosje si punimi. Kaq e fshehtë është qepja sa që dhe një fill me ngjyrë kontrastuese nuk do të dallohet.

Qepja nuk duhet të jetë shumë e shtrënguar sepse këputet më kollaj kur punimi tendoset. Një qepje e shtrënguar mund të prishë edhe formën e veshjes. Nëse kemi vështirësi në gjetjen e urave lidhëse të sythave, mund të punojmë mbi një sfond të bardhë, ose t'i shohim copat mbi një burim drite.

Në shembullin tonë do të qepim bashkë dy copa të thurura lëmuar. Por qepja kryhet njëllor dhe kur bashkojmë copa të thurura ndryshe.

Nqs. po qepim gjoksin me kurrizin e një bluze dhe kemi mbyllur sytha për hapjen e sqetullës, njëra anë do të ketë një rresht më shumë se tjetra. Kjo sepse mbyllja e rreshtit zakonisht bëhet nga fillimi i rreshtit. Kjo ndodh dhe kur qepet mënga me bluzën.

Qepja me njëra- tjetrën e copave të thurura rekomandohet të mos bëhet me tegel dore. Kjo për disa arsye. Trikotazhi është copë mjaft elastike prandaj dhe përgjatë qepjes duhet të ketë të njëjtin elasticitet. Nqs. do i qepnim dy copat e trikotazhit me tegel dore, nga ana e mbrapme, nuk arrijmë të dallojmë sesi do të duket bashkimi nga ana e mbarë e punimit.

Qepja siç ilustruam më lart mund të bëhet dhe një shtyllëz më brenda secilës copë. Gjithsesi, sa më në anë të bëhet aq më i hollë do të jetë bashkimi.

Që të lehtësohet qepja e anëve, kur duhet të bëjmë pakësime ose shtime në anë të punimit, këto i bëjmë një ose dy sytha më brenda nga ana. Kështu ana do të jetë më e njëtrajtshme, pa gropëza dhe të dala të vogla. Jo vetëm qepja lehtësohet por edhe kapja e sythave për vendosjen e bordurave.

Qepja e shtyllëzave me rreshta

Meqë sythat në gjerësi janë sa $4/3$ në gjatësi atëhere shtyllëzat janë më të gjera se rreshtat, prandaj një në çdo 4 shtyllëza do lihen pa kapur.

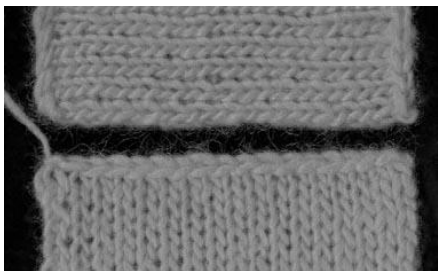

18 shtyllëza janë të gjera sa 24 rreshta.

Qepja e shtyllëzave me rreshta, kur punimi është i lëmuar: I vendosim dy copat anash njëra tjetrës, në anën e mbarë. Kalojmë gjilpërën nën sythin e parë të shtyllëzës së parë (poshtë mbylljes). Nxjerrim gjilpërën lart. Pastaj kalojmë gjilpërën nën

urën lidhëse të sythit të parë me të dytë, të rreshtit të parë, në copën sipër.

Vazhdojmë me qepjen, një në çdo 4 rreshta të copës sipër nuk e qepim.

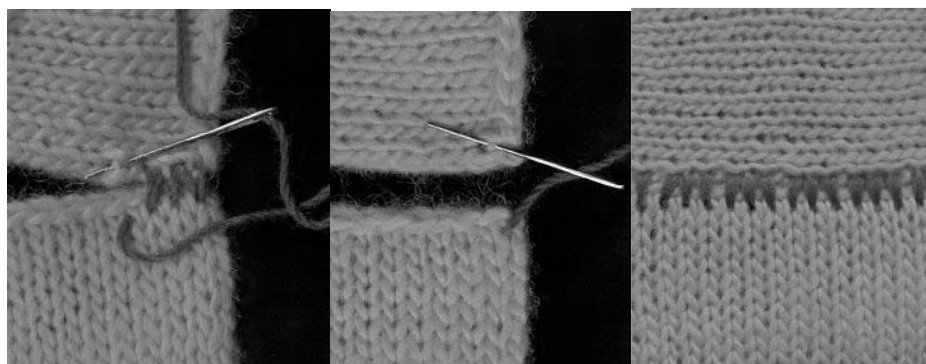

Një në çdo 4 rreshta janë lënë pa qepur. Pasi mbarojmë me qepjen e ndukim perin pastaj e lëshojmë. Njësoj bëhet qepja dhe kur bashkojmë copa thurur mbrapsht. Nqs. copat janë thurur me fije me trashësi të ndryshme, shtiza me madhësi të ndryshme, ose u ndryshon mënyra e thurjes atëhere duhet të masim sa sytha ka secila prej tyre në gjatësinë e qepjes dhe në copën që ka më shumë sytha duhet të lëmë sytha pa thurur në intervale të rregullta, në total duhet të lëmë pa thurur aq sytha sa më shumë ka copa.

Qepja e punimit në drejtim horizontal: rreshta me rreshta

Kur qepen kurrizi dhe pjesa e përparme e punimit përgjatë supeve, qepja bashkon dy rreshta horizontalë të punimit.

Supet duhen qepur me kujdes sepse janë në një pjesë të dukshme të veshjes.

Forma e supit në modelin më të thjeshtë thuret pa shkallëzime. Bishti i fillit punues lihet mjaftueshëm i gjatë që të bëhet qepja e supit. Nqs. është thurur saktë atëhere kurrizi dhe gjoksi i thurur në pjesën e supit duhet të kenë të njëjtin numër sythash.

Disa qepin supin me tegel dore, por kështu është e pamundur të qepen me njëra tjetrën sythat korrespondues në të dy copat e punimit.

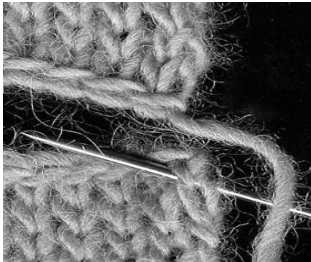

Vendosim dy copat nga ana e mbarë, sipër njëra tjetrës. Sythat që do të përdoren gjatë qepjes janë sythat poshtë rreshtit të mbylljes.

Kalojmë bishtin në gjilpërë. Kalojmë gjilpërën mbrapa sythit të parë në copën e poshtme. E nxjerrim gjilpërën mbi punimin.

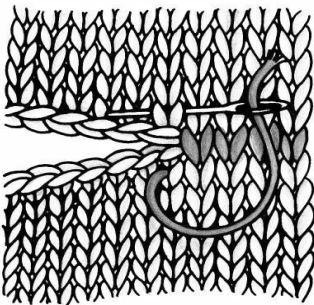

Kalojmë gjilpërën nën sythin e parë (mbi rreshtin e mbylljes) të copës së sipërme. E nxjerrim gjilpërën mbi punimin.

Kalojmë gjilpërën poshtë poshtme herë në copën e



sythave herë në copën e sipërme.

Pasi kemi qepur dhe sythin e fundit e ndukim perin që të shtrëngohen të qepurat dhe pastaj e tendosim sa të mundemi që qepja të shtrihet.

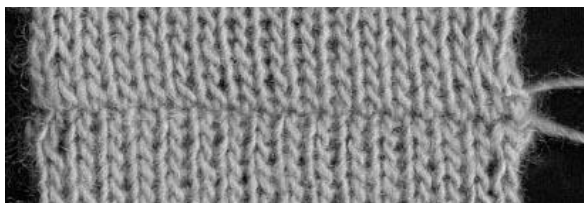

Supet e qepura.

Edhe kur ana e supit është e pjerrët, e shkallëzuar, qepja realizohet njësoj. Edhe ato sytha që janë larg anës për shkak të shkallëzimit do të qepen me sythat korrespondues në anën tjetër. Pasi supi është qepur, shkallëzimet do të jenë më pak evidente.

Nqs. pas qepjes mbeten vrima i qepim me gjilpërë nga ana e prapme e punimit.

Nqs. qepet me tegel dore, supi i shkallëzuar do të dalë mjaft i trashë në vendin e qepjes dhe kjo do të duket kur trikoja të vishet. Qepja syth më syth përdoret dhe kur thurja nuk është e lëmuar, por me motiv tjetër (psh. thurje oriz, dy majtas etj.). Bashkimi i supeve të thurura veçmas mund të bëhet dhe duke thurur bashkë dy rreshtat e fundit të lira të supeve. Dy shtizat me supet e pambyllura i mbajmë ngjitur me njëra tjetrën, me anën e mbarë të copave përballë njëra tjetrës.

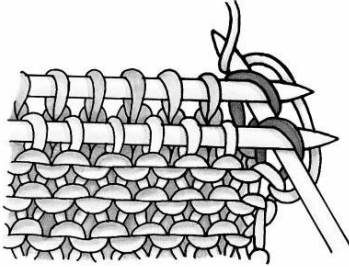

Çdo syth në copën e parë dhe sythi korrespondues në copën e dytë thuren bashkë sikur të ishin një.

Bashkimi i supeve me këtë mënyrë është elastik dhe i lëmuar. Përdoret dhe për supet e shkallëzuara.

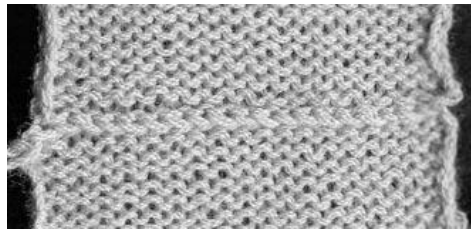

Bashkimi me thurje i dy copave të thurura

Dy copa trikotazhi mund të bashkohen me njëra tjetrën duke u thurur me gjilpërë, përgjatë dy rreshtave të zbuluar. Vendi i bashkimit është i padukshëm. Në figure tregohet thurja me gjilpërë e sythave të mëparshëm.

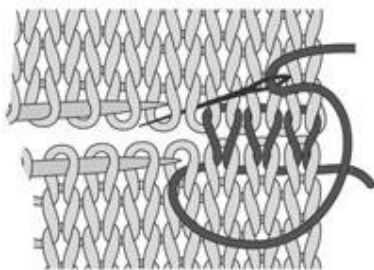

Prerja me gërshërë e trikotazhit

Ka thurëse që për të thurur më shpejt e thurin bluzën në formë tubi me shtiza rrethore (si këto shtiza mund të gjenden në tregun e medresesë) pa krijuar të hapura, si psh. Për mëngët, qafën etj. Pasi thuret tubi, 2 shtyllëzat e sythave midis të cilave do të futet mënga apo bëhet hapja, sigurohen duke i qepur me tegel ose thurur me bizë.

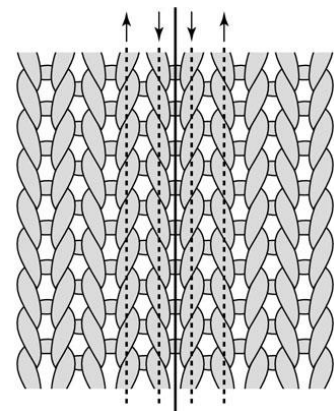

Sigurimi me tegel: Qepim me tegel përgjatë dy shtyllëve rreth 2-3 cm larg njëra tjetrës. Pasi janë siguruar këto shtyllëza, shtyllëza në mes të tyre pritët me gërshërë.

Sigurimi me bizë: Sigurojmë dy shtyllëza sythash 2-3 cm larg njëri tjetrit duke i thurur me bizë siç tregohet në figurë: E përthyejmë trikotazhin përgjatë shtyllëzës që do të punohet, kështu shtyllëza duket si zinxhir i thurur me bizë. Kalojmë bizën në sythin e parë, tërheqim fillin përmes sythit, mbi bizë formohet një syth i ri, përsërisim veprimin me sythat e tjerë të shtyllëzës.

Pasi kemi kemi siguruar me bizë të dy shtyllëzat midis të cilave do të bëhet prerja, mund të presim me gërshërë.

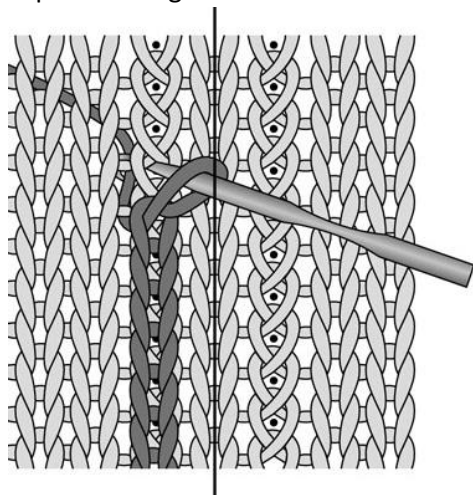

Krijohet kështu e hapura e nevojshme për të bërë kardigan ose futur mëngë. Meqë në këtë proces disa shtyllëza sythash do të kthehen nga ana e mbrapsht e punimit, thurja ka 6-10 shtyllëza më shumë.

Pasi pritët trikotazhi, anët e prera kthehen dhe fiksohen në anën e mbrapshtë të punimit. Sythat në anë të prerjes mund të kapen për tu thurur më tej në mëngë, ose mënga psh. mund të thuret veçmas dhe të qepet syth më syth pas trupit të punimit. Kjo teknikë ka disa avantazhe: Duke punuar me shtiza rrethore thurësja punon gjithmonë nga ana e mbarë e punimit, thur vetëm mbarë dhe nëse thurja ka motive atëhere ndjekja e motivit është më e lehtë.

Meqë thuret gjithmonë vetëm mbarë punimi është më i njëtrajtshëm.

QEPJA E PËRKOHSHME

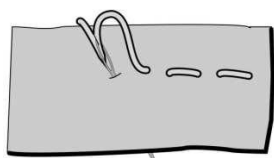

krijohen tegela ne
intervale te rregullta

2

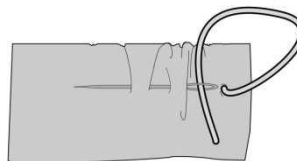

Kjo lloj qepjeje përdoret zakonisht vetëm si qepje e përkohshme sepse nën tërheqje këputet kollaj. Nqs. copat e punimit do të qepen me makinë qepëse është më praktike bashkimi i përkohshëm i copave me qepje të përkohshme sesa me spica. Spicat krijojnë rrudhje në copë dhe vështirësojnë qepjen me makinë.

Tegeli i qepur me dorë

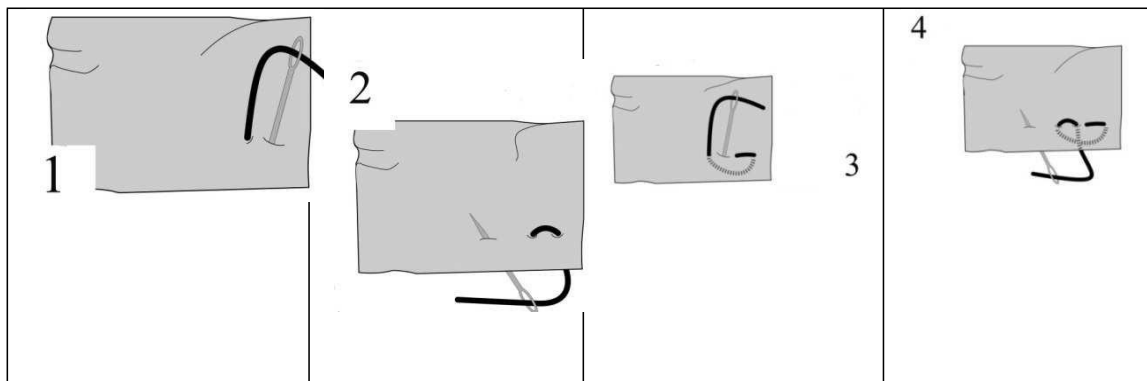

Tegeli i qepur me dorë nuk lejon që thurja të tendoset në gjithë potencialin e saj, prandaj përdoret vetëm për të bashkuar copen e trikotazhit me copë tezgjahu.

Qepja “thyerje për fundi”

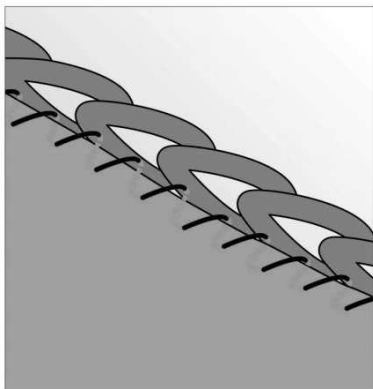

Kjo lloj qepjeje lejon trikotazhin të tendoset lirshëm prandaj është e përshtatshme për të bashkuar trikotazhin me copë tezgjahu si psh. për të veshur nga brenda me fanellatë një pallto të thurur, ose me atlas një xhaketë të thurur.

Si të thurim me grep?

Hapa për punimin me grep

1. Mbani fijen e leshit ose fijet e tjera ndërmjet gishtit të madh dhe atij tregues të dorës së majtë me fijen e shtrirë ndërmjet gishtave të tjerë.
2. Mbani grepin nga pjesa e sipërme ndërmjet gishtit të madh dhe atij tregues të dorës së djathtë.
3. Përdorni gishtin e dytë të dorës së djathtë për të kontrolluar lidhjet në gjatësinë e grepit.
4. Lëvizni grepin nën dhe sipër fijes së shtrirë, për të formuar një lak mbi grepin.
5. Përsërisni të njëjtin hap si më sipër.
6. Tërhiq fijen e leshit përmes lakut për të krijuar lidhjen e parë mbi grep.
7. Shtyj fundin e fijes për të krijuar nyjen poshtë lidhjes.
8. Mbani këtë nyje (ose bazën, me vazhdimin e punës) ndërmjet gishtit të madh dhe atij tregues të dorës së majtë.

TEKNIKAT E PUNËS NË QËNDISTARI

Qëndisjet e dorës

12 modele qepjesh sipërfaqësore për qëndisje me dorë

Këto janë disa qepje themelore të përdorura në qëndisje.

Punimi shkop

Punimi shkop është një punim i vjetër dhe i adaptueshëm që mund të përdoret si një kornizë delikate ose në kompozime të ndryshme.

Qepja është e imët dhe shkohet sipas vijës së vizatuar duke çuar sythin nga prapa drejt pjesës së përparme të vijës. Për sythin e dytë vendoseni gjilpërën aty ku ka mbaruar filli i sythit të parë dhe kalojeni gjilpërën nëpër pëlhurë pak para sythit të parë dhe vazhdoni vijën. Përsëriteni këtë lëvizje disa herë përgjatë vijës.

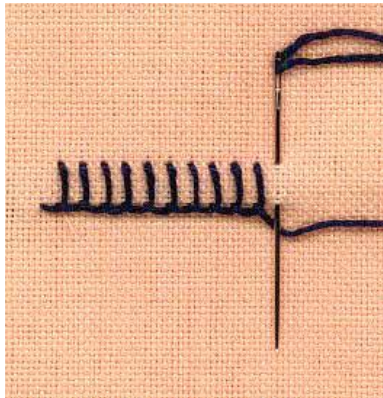
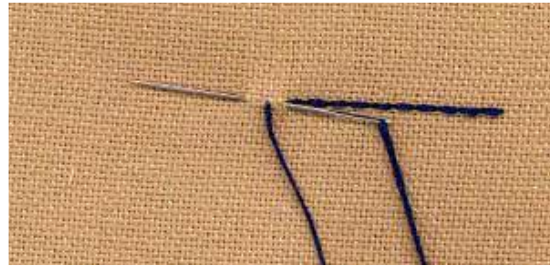

Punimi syth

Ky punim është punuar nga e majta në të djathtë mbi dy linja imagjinare. Fusni fillin në vijën më të ulët, më pas gjilpërën e kaloni në pozicionin e vijës së sipërme duke bërë një shkop përpara drejt vijës së poshtme dhe e kaloni fillin si lak tek gjilpëra. Tërhiqe gjilpërën përmes pëlhurës për të formuar një lak dhe përsërite këtë proces. Duke ndryshuar gjatësinë e vijës drejt mund të përdoret në dekorimet si damar, zinxhir të shkëputur, nyje franceze, etj.

Punimi zinxhir

Punim zinxhir është i njohur edhe si punimi daulle. Punim zinxhir është një nga më të vjetrit e dekorativ në qepje dhe është baza e një grupi të madh qepjesh.

Punim zinxhir është i thjeshtë për tu punuar. Sillni gjilpërën para e drejt në pëlhurë dhe mbajeni fillin në të majtë si lak. Fute gjilpërën përsëri në atë pike ku doli. Merrni gjilpërën nëpër pëlhurë duke e çuar në një hapësirë të shkurtër përgjatë vijës që do të qëndiset. Dhe kështu vazhdohet.



Punimi zig-zag

Punimi chevron punohet nga e majta në dy linja paralele imagjinare. Linjat guidë mund të shënohen duke përdorur një laps ose stilolapsa që mund të lahet me ujë. Filli nis nga e majta drejt linjës imagjinare të poshtme fusni gjilpërën pak më djathtas tek e njëjta vijë duke bërë një syth të vogël. Fusni gjilpërën diagonalisht lart në vijën e sipërme imagjinare dhe bëni një syth të vogël pak në të majtë, duke e sjellë përsëri në mes. Puna vazhdon në këtë mënyrë përgjatë rreshtit alternuara lart dhe poshtë. Punimi Chevron ka një ndërtim gjeometrik që nuk ndjek dot vija të lakuara nëse kthesat nuk janë të buta.



Punimi zinxhir

Qëndistarët e mesjetës e përdornin mjaft këtë punim pasi mund të përdornin fije të shtrenjta si ari në pëlhurë. Termi vjen nga fjala në frëngjisht 'coucher', që do të thotë me vënë poshtë.

Ky punim është jashtëzakonisht i thjeshtë për tu punuar në gjergjef. Për të nisur merret filli i trashë nga poshtë sipër pëlhurës me një gjilpërë me vrimë të madhe. Filli në sipërfaqe fiksohet në pëlhurë me fillin tjetër të hollë ku bëhen disa kapje të vogla të rregullta përgjatë fillit të trashë. Fijen e rëndë e kaloni në pjesën e poshtme të pëlhurës dhe bëni disa kapje me fillin e hollë për ta fiksuar. Fillin e trashë nuk e këpusni menjëherë tek vendi i daljes pasi ai mund të dalë përsipër nga tendosja.



Punimi kurriz peshku

Për shekuj të tërë gratë në ishullin e Kretës, e kanë përdorur këtë punim në dekorimin e veshjeve. Si punim mund të behet i hapur (me distancë) ose më i ngjeshur. Mund të punohet përgjatë dy vijave paralele ose brenda një figure.

Futeni gjilpërën në pëlhurë përpara drejt nga fillimi i vijës. Lëvizni gjilpërën përgjatë copës duke bërë një syth të vogël përmes copës drejt qendrës dhe duke mbajtur fillin poshtë gjilpërës. Nxirreni më pas gjilpërën duke bërë këtë syth të vogël. Të njëjtën lëvizje e bëni duke kaluar gjilpërën edhe në vijën e poshtme. Por sigurohuni që në çdo syth të vogël filli



është kapur nën gjilpërë para se tërhiqet fija përmes. Kështu vazhdohet derisa vija apo forma të jetë përfunduar.



Punimi lule dele

Ky punim në rreth është punuar shpesh për të formuar një motiv lule dhe njihet dhe si punimi si dele dembele. Ky punim mund të punohet me një lak të dyfishtë apo trefishtë për të formuar forma më komplekse. Për të punuar këtë punim gjilpëra futet përmes pëlhurës dhe formohet një lak me të majtë. Gjilpëra futet përsëri aty ku doli më parë dhe nxirret në pjesën tjetër pak më tutje. Dhe kështu vazhdon derisa formohen 8 petalet dhe nxirret gjilpëra nën pëlhurë e bëhet një lak i vogël poshtë.

Punimi shkop me formë zig-zag

Kur punon në këtë punim duhet të imagjinohen 4 linja paralele ose të shënohen në pëlhurë me laps.

Nis punimin nga sipër në krye të vijës. Futet gjilpëra pak më të djathtë dhe bëhet një kapje e vogël për poshtë në mënyrë që gjilpëra të shfaqet në vijën qendrore.

Duke mbajtur fillin nën pikën e gjilpërës tërheq fillin përmes pëlhurës duke bërë një thys. Më pas fute gjilpërën pak më në të majtë duke mbajtur të njëjtin nivel dhe bëni një thys të vogël për poshtë në mënyrë që maja e gjilpërës të dalë përsëri në vijën qendrore. Duke mbajtur fillin nën pikën e gjilpërës tërhiqet filli përmes pëlhurës duke bërë një thys. Vazhdohet me këto lëvizje në mënyrë alternative.

Duke ndryshuar hapësirën apo numrin e halave/shkopinjve mund të krijohen modele zbukurimi.



Punimi rrugë mize profile të ndryshme

Punimi mizë është një lak në formë V-je lidhur poshtë nga një punim vertikal i drejtë.

Vendoset filli në pjesën lart në të majtë të pëlhurës sipas vijës që do punuar. Mbaje fillin me gishtin e majtë dhe fute gjilpërën në hapësirën e vogël në të djathtë të asaj ku doli filli më parë.

Bëni një syth të vogël poshtë për në qendër. Me fillin të mbështjellë nën gjilpërë, tërhiqe atë në pëlhurë dhe fiksoje në pozicionin në qendër me një lak të vogël.

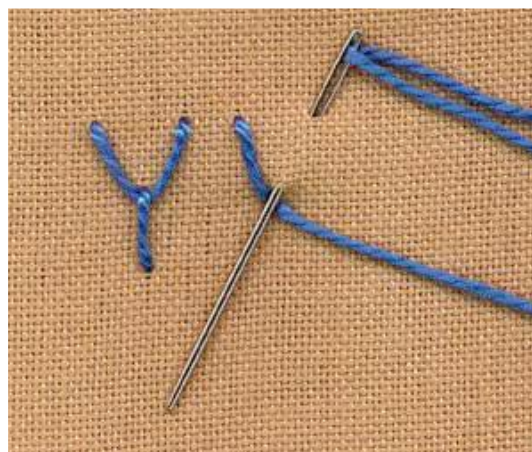

Punimi Rrokoko

Fute gjilpërën në pëlhurë dhe mbajet ë tendosur fillin me gishtin e majtë dhe kaloni fillin dy herë si lak mbi gjilpërë. Mbaje ende fillin e tendosur dhe fute gjilpërën përsëri në një dy sytha më tutje në pëlhurë nga vrima e parë. Ndonjëherë është e dobishme për të shtypur me gisht nyjen që krijohet që ajo të shtrihet më mire mbi pëlhurë. Trashësia e fillit do të përcaktojë dhe madhësinë e nyjes së krijuar. Kështu vazhdohet të punohet më tej.

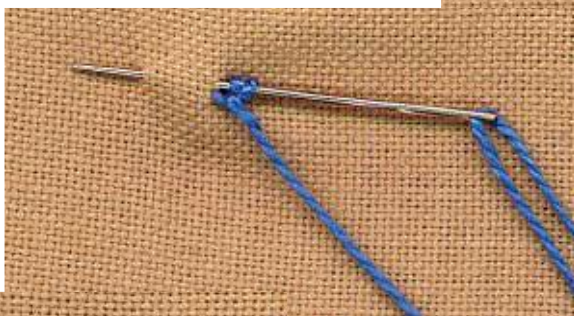

Punim kryq zig-zag

Ky punim është punuar nga e majta në të djathtë sipas vijave paralele. Vija ndihmëse mund të vizatohet me laps ose ndonjë mjet tjetër që hiqet kollaj me larje.

Futeni gjilpërën në vijën e sipërme nga ana e majtë. Më pas futeni majën e gjilpërës disa sytha më tutje në të djathtë në vijën e poshtme duke e kthyer majën nga poshtë pëlhurës disa thyesa më tej në të majtë në vijën e poshtme. Më pas fillin e tërhiqni fort dhe gjilpërën e fusni lart spostuar disa sytha në të djathtë duke e kthyer drejtimin e saj nga poshtë pëlhurës disa sytha më në të majtë në vijën e sipërme. Dhe kështu vazhdohet me radhë.



Punimi tegel

Ky lloj punimi ndjek një kurbë dhe punohet me qepje të vogla të rregullta duke punuar nga e majta në të djathtë. Filli mbahet nga e djathta e gjilpërës pasi merret me gjilpërë një pjesë e vogël e pëlhurës. Gjë që fillon përherë nga e majta e qepjes së mëparshme. Më pas e fut fillin nga pjesa e prapme e copës në pikën ku do vazhdohet qëndisja. Bën një qepje përpara dhe e sjell gjilpërën pak mbrapa afër me qepjen e parë dhe tërhiqe fillin përgjatë pëlhurës. Bëni thurjen e dytë përpara, duke e çuar gjilpërën nga pak prapa afër me qepjen e dytë. Përsëriteni këtë me radhë përgjatë vijës.



KRIJIMI I QËNDISJEVE NË PRAKTIKË

Punimi i rrobave të bardha.(grykë këmishe,këmishë, mbathje) dhe elementeve zbukurues.

Mjetet e nevojshme: copë e bardhe kambrik, gjilpërë me pe, gërshërë, tufa, metër, shami, makinë qepëse, qemer.

Bejmë matjet fillestare tek nje kursant, presim në copën kambrik sipas modelit veshjen, e ildisim fillimisht me dore pastaj bejmë qepjet përfundimtare me makinë. Për elementet zbukurues, qendisim tufat në qemer dhe në shami.

Qendisja e nje elementi tradicional të corapeve të brezit për ta vendosur në kornizë:

Mjetet e nevojshme: copë e bardhë për qendisje, gjilpërë, pe ne ngjyra të ndryshme, gërshërë, gishtëz. Presim copën në madhësinë që dëshirojme. Bëjmë gati gjilpërën me pe dhe fillojmë modelin. Në përfundim bëjmë lidhjen e perit e presim atë dhe e kalojmë në pjesën e pasme të copës duke e fshehur që të mos duket.

Punimi me shtiza i një fashe për të mbajtur flokët:

Mjetet e punës: shtiza, pe deve, gërshërë, gjilpërë me pe.

Pregatisim perin dhe fillojmë të krijojmë sythat e parë, vashdohet në po të njejtën formë dhe tek të tjerët me radhë deri në përfundim. Bëjmë mbylljen e sythave dhe me pas më gjilpërë bashkojmë të dy anët e fashës.

Punimi me grep i një luleje për mes tavoline:

Mjetet e punës: grep, pe deve, gërshërë.

Përgatisim perin dhe fillojmë të krijojmë një numër të caktuar thysash që më pas i bashkojmë. Pasi ti bashkojmë kalojmë grepin me radhë në cdo syth për të krijuar të rinj. Në përfundim të modelit i mbyllim sythat me grep, lidhim perin dhe e presim me gërshërë.